



**10,1 INCH Tablet PC
MID1028PNE02.133
Gebruikershandleiding**



Vragen?
Wat hulp nodig?
Deze handleiding zal u helpen van
uw nieuwe product te genieten.



Bel onze hulplijn als u toch nog
vragen hebt:
00800-34448378



of bezoek
www.polaroid.com

Inhoud

Inhoud.....	P1
Kenmerken.....	P2
Het apparaat in een oogopslag	P3
Beginnen.....	P4-P5
Over toepassingen.....	P5-P6
Voorgeïnstalleerde toepassingen.....	P6
Verbinden met een Wi-Fi netwerk.....	P7-P8
Optionele verbindingen.....	P9
Specificaties.....	P10
Probleemoplossing.....	P10-P11
Markeringen.....	P12-P19

Kenmerken

Surfen op het internet.
Bezoek uw favoriete websites

Controleer uw email
Houd contact met vrienden en familie

Bekijk YouTube™ video's
Blader door de meest populaire video-sharing community

Lees uw favoriete boeken
Download duizenden boeken met de geïntegreerde E-book reader

*Ontdek duizenden apps voor Android™:
spelletjes, toepassingen en meer met marketplace (dient geïnstalleerd te worden door de klant)

Maak draadloos verbinding met het internet door de snelle Wi-Fi 802.11 b/g/n netwerkverbinding

Geniet overal van uw mediabibliotheek

Draagbare krachtpatser speelt populaire muziek, video en foto formaten, micro SD geheugenkaartlezer
Verhoog uw opslagcapaciteit (tot 32 GB ondersteund)

Ingebouwde camera
Handige voor-camera (0,3 MP)

Automatische oriëntatiedetectie
Lees hoe u wilt; het display past zichzelf automatisch aan!

Het lezen van boeken in ePub formaat vereist de geïnstalleerde E-book reader toepassing.

Vereist een optionele HDMI kabel (type A naar type C). 1080p HD video-playback vereist een op 1080p gecodeerd videobestand.
De kwaliteit van streaming video wordt beïnvloed door de bron, en de kwaliteit van uw netwerkverbinding.

Het apparaat in een oogopslag

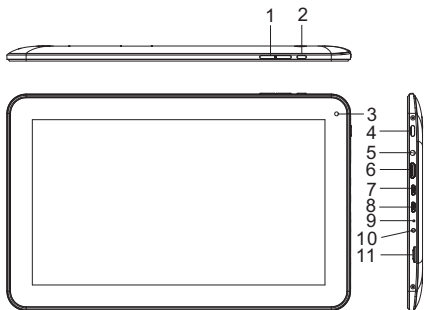

1. VOL-/VOL+

VOL- indrukken om het volume te verlagen.
VL + indrukken om het volume te verhogen.

2. Terug

Druk in om terug te keren naar het vorige scherm.
Wanneer het toetsenbord op het scherm te zien is,
indrukken om het af te sluiten.

3.Camera

Gebruik deze om foto's te maken of video's op te nemen.

4. Aan/uit

Indrukken om het apparaat aan te zetten of het scherm aan of uit te zetten.

Indrukken en vasthouden om toegang te verkrijgen tot het uitschakelmenu.

5. Hoofdtelefoon

Audio-uitgang aansluiting voor hoofdtelefoon.

6. HDMI

Sluit aan op een TV of andere schermen.

7.USB HOST

Sluit aan op een USB-apparaat.

8.USB OTG Sluit aan op een USB-apparaat of een computer om gegevens over te brengen (bijv. muziek, video's, foto's, bestanden).

9.Reset

Reset de tablet.

10. Adapter in

Laad en voed de tablet met de adapter.

11.Micro SD

Steek hier uw externe micro SD geheugenkaarten in.

Accessories:

CASS902PR001_headset

SUPMIDPR001_Montagebeugel

Beginnen

De tablet aan- of uitzetten

Om de tablet aan te zetten:
Druk de aan/uit knop in en houd deze even vast tot het LCD-scherm aan gaat. Wacht tot het beginscherm verschijnt; de tablet is nu gereed voor gebruik.

Om de tablet uit te zetten:

1. Druk de aan/uit knop in en houd deze even vast tot het apparaat-opties menu verschijnt.

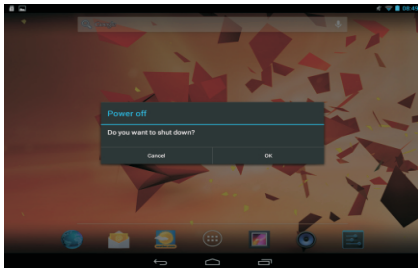

2. Druk op ok op het scherm om de tablet uit te zetten.

Het scherm aan- of uitzetten (stand-by)

Als de tablet aan staat, kunt u het scherm uitschakelen om de batterijen te sparen. Druk simpelweg eenmaal op de aan/uit knop om het scherm uit te zetten. Druk de aan/uit knop nogmaals in om het scherm weer aan te zetten.

i Om de batterijen te sparen kan het scherm zo ingesteld worden dat het automatisch uit gaat als de tablet niet gebruikt wordt (tussen 15 seconden en 30 minuten). Deze optie voor de scherm time-out bevindt zich in het schermmenu.

Beginnen

Het scherm ontgrendelen

Wanneer het scherm uitschakelt dient u het scherm weer vrij te geven wanneer u het scherm weer inschakelt.

Om het scherm vrij te geven sleept u het slot-pictogram over het scherm naar het vrijgeef-pictogram.



Over toepassingen

Om een toepassing te openen raakt u het toepassingspictogram aan op het beginscherm of in het startmenu waar u op het pictogram kunt klikken om het te starten.

Startmenu:

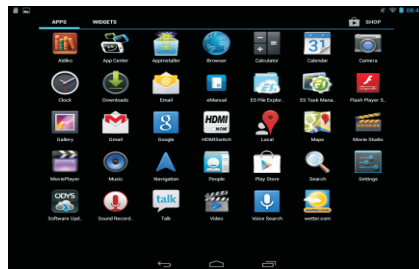

Het getoonde scherm hierboven dient slechts ter illustratie. Het recht is voorbehouden de uiteindelijke lijst met op de tablet geïnstalleerde toepassingen aan te passen en te verbeteren.

Over toepassingen

Vorgeïnstalleerde toepassingen

Sommige toepassingen zijn voor uw gemak reeds op uw tablet geïnstalleerd.

Deze toepassingen zijn onder andere:



Surfen op het internet.



Voer eenvoudige wiskundige berekeningen uit.



Maak foto's of video's met de voorste camera.



Lees uw email.



Speel muziek.



Ga naar het instellingenmenu om de opties van de tablet aan te passen.

Vorgeïnstalleerde toepassingen

Installeren van toepassingen

U kunt extra toepassingen downloaden en installeren vanuit de toepassingenmarkt van de tablet, het internet of andere bronnen.

De tablet dient ingesteld te worden om het installeren van toepassingen die niet van de marketplace gedownload worden toe te staan. De onbekende bronnen optie kan ingesteld worden in het toepassingen instelmenu.

Verbinden met een Wi-Fi netwerk

De statusbalk toont iconen die de Wi-Fi status van uw tablet weergeven.

 Bericht dat er een open Wi-Fi netwerk binnen bereik is.

 Verbonden met een Wi-Fi netwerk (golfjes geven de sterkte van de verbinding aan).

[geen pictogram] Er zijn geen Wi-Fi netwerken binnen bereik, of de Wi-Fi functie staat uit.

1. Zet de Wi-Fi functie aan als deze niet aanstaat. Om Wi-Fi in te schakelen:

- Go naar het beginscherm: Druk op de home knop.
- Open het instellingenmenu: tik op het pictogram rechts op het startscherm om in het startmenu te komen, raak dan het instellingenpictogram aan.
- Open het draadloos & netwerkmenu: Sleep het pictogram naar AAN.



Wanneer Wi-Fi ingeschakeld is zal de tablet gaan zoeken naar beschikbare Wi-Fi netwerken en deze in een lijst weergeven.

 Als er een netwerk wordt gevonden waar u al eerder mee verbonden bent geweest zal de tablet daar verbinding mee maken. Al u uw netwerk niet ziet in de lijst, kunt u de tablet opnieuw laten zoeken. Om te zoeken naar netwerken tikt u op de menu-toets en daarna op zoeken.

Verbinden met een Wi-Fi netwerk

2. Selecteer een beschikbaar Wi-Fi netwerk om mee te verbinden:

In hetzelfde Wi-Fi instellingenmenu als hierboven tikt u op een netwerk in de lijst.

Wanneer het netwerk open is, zal de tablet u vragen om de verbinding met het netwerk te bevestigen. Tik op verbinden om te bevestigen.

Wanneer het netwerk beveiligd is (dit wordt aangegeven door een pictogram van een slotje), zal de tablet u vragen een wachtwoord of andere referenties in te voeren. Tik op het draadloos wachtwoordvakje om het toetsenbord tevoorschijn te halen en gebruik dit om het wachtwoord in te voeren. Tik op verbinden om te bevestigen.

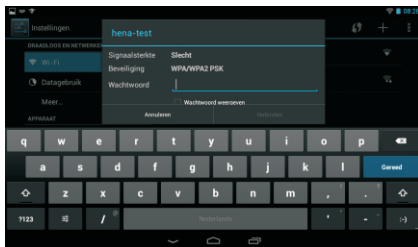

Wanneer u succesvol verbonden bent met een Wi-Fi netwerk, zal de mededelingenbalk onderaan het scherm een Wi-Fi signaalindicator weergeven.



Om te leren hoe een Wi-Fi netwerk toe te voegen dat niet binnen bereik is of wanneer een router ingesteld is om de naam van het netwerk (SSID) te verbergen; of om uitgebreide Wi-Fi mogelijkheden te configureren, kijkt u in de handleiding.

Optionele verbindingen

Verbinden met een computer

Verbind de tablet met een computer om bestanden uit te wisselen.

1. Verbind uw tablet met de computer.

Met de bijgevoegde USB-kabel: Steek het kleine deel van de kabel in de hoge snelheid USB 2.0 aansluiting van de tablet. Steek het grote deel van de kabel in een vrije hoge snelheid USB 2.0 poort van de computer.

2. Wanneer uw tablet is verbonden, sleep dan het USB-pictogram rechtsonder op het scherm naar boven en tik dan op het USB-verbinden pictogram.

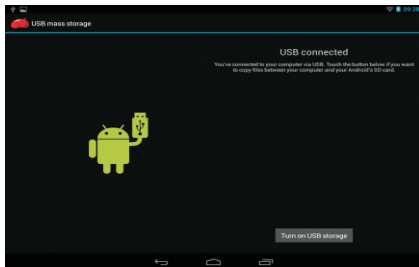

3. De opslagmogelijkheid prepareren.

Tik op de knop USB opslag aanzetten om de ingebouwde opslagmogelijkheid te prepareren. Wanneer deze geprepareerd is kunt u bestanden van of naar uw tablet kopiëren.

Verbinden met een computer

De tablet met de TV verbinden:

1. Steek het kleine deel van de HDMI kabel in de mini HDMI aansluiting van de tablet.
2. Steek het grote deel van de HDMI kabel in de HDMI aansluiting van de TV.
3. Zet de TV aan en kies de HDMI poort waar de tablet mee is verbonden.

i Als u hulp nodig heeft bij het instellen van de TV, zie daarvoor de documentatie die door de fabrikant bij de TV geleverd is. Als er geen geluid van de tablet op de TV te horen is kan het zijn dat u de HDMI instellingen op uw TV moet wijzigen.

Specificaties

Processor	Amlogic 8726-MXS Dual core 1,5GHz (cortex A9)
RAM	1GB DDR3
Opslag	8 GB (optioneel) flash ingebouwd; micro SD kaartleuf (max.32 GB ondersteund) Flash geheugen vrij voor gebruiker: ongeveer 6,4 GB
Scherm	10,1" TFT LCD(1024x600), Capacitief aanraakscherm
Wi-Fi netwerk	IEEE 802.11 b/g /n
Audio uitgang	3,5mm hoofdtelefoon
PC Interface	MICRO USB
Extra kenmerken	Ingebouwde microfoon Voorste camera (0,3 MP) 1X1W luidspreker
Besturingssysteem	Android™ 4.2
Voeding	Oplaadbare Li-po accu adapter (DC 5V, 2A)
Afspelen tijd (uren)	Tot 8 uur muziek, 3,5 uur video, 4,5 uur surfen op het internet

Muziek werd getest met een 128 kbps MP3 bestand; video werd getest met een 1920x1080 MPEG-4/AV C bestand; het surfen werd getest met de helderheid van het scherm op de fabrieksinstellingen. De werkelijke resultaten kunnen afwijken.

Probleemoplossing

1.Apparaat kan niet verbinden met Wi-Fi

- Zorg ervoor dat het draadloze netwerk werkt door dit te testen met een ander draadloos apparaat.
- Zorg ervoor dat het apparaat en de draadloze router zich binnen het bereik van het draadloze netwerk bevinden en dat deze aangesloten zijn. Muren of andere belemmeringen zullen de mogelijke afstand tussen de draadloze apparaten verminderen.
- Zorg ervoor dat het wachtwoord correct is.

2.Apparaat gaat niet aan

- U kunt het apparaat niet aanzetten wanneer de spanning in de accu onder het kritieke niveau komt. Laad de accu op.
- Druk op de RESET knop boven op de tablet om hem opnieuw te starten.
- Controleer of de adapter correct is aangesloten.

3.Warmte problemen

- Wanneer er meerdere toepassingen tegelijk draaien, wanneer het scherm op de hoogste helderheid ingesteld is of wanneer het apparaat wordt opgeladen kan het apparaat behoorlijk warm worden. Dit is normaal en mag het gebruik niet belemmeren.

4.Systeem vertoont kuren en werkt niet correct

- Het installeren van sommige toepassingen van derde partijen kan er de oorzaak van zijn dat het systeem niet correct werkt. Druk op de RESET knop of druk op systeem reset om dit probleem op te lossen.

Probleemoplossing

5. Kan de e-mail of registratie toepassing niet instellen

- Zorg ervoor dat de MID is aangesloten op een Wi-Fi netwerk en verbinding kan maken met het internet.
- Zorg dat uw e-mail instellingen voor het account waarmee u toegang wenst correct zijn ingevoerd.
- Zorg ervoor dat de plaatselijke tijd en de tijd van uw systeem overeenkomen.

6. Kan niet opnemen

- Druk op de RESET knop boven op de tablet en kijk of het opnemen daarna wel correct werkt.

7. De stand-by tijd van het apparaat is te kort

- De gebruiksduur van de lithium accu is afhankelijk van de omgevingstemperatuur en de staat van onderhoud. Wanneer de omgevingstemperatuur te laag of te hoog is, wordt de gebruiksduur van de accu beïnvloed. Het wordt aangeraden om het apparaat onder normale temperatuursomstandigheden te gebruiken.
- De levensduur van de accu hangt af van het gebruik. Hoog volume, Wi-Fi en frequent gebruik kunnen er voor zorgen dat de accu sneller leeg raakt.

8. Geen geluid via de oortelefoon

- Controleer of het volume niet op 0 staat.
- Controleer of het audiobestand niet beschadigd is en probeer een ander nummer af te spelen om dit te bevestigen. Is het audiobestand beschadigd kan dit vreemde geluiden of geruis tot gevolg hebben.

9. Kleurafwijking van de video of afbeelding

- Druk op de RESET knop boven op de tablet om dit probleem op te lossen.

10. Kan geen bestanden kopiëren

- Controleer of het apparaat correct op de computer is aangesloten.
- Controleer of het geheugen vol is.
- Controleer of de USB kabel kapot is.

11. Geen beeld of geen geluid via de HDMI uitgang.

- Controleer of het apparaat correct op de HDMI kabel is aangesloten en of de TV instellingen van de HDMI poort correct zijn.
- Controleer of de HDMI kabel kapot is.
- Druk op de RESET knop boven op het apparaat en kijk dan of de HDMI uitgang correct werkt.

12. Overige problemen

Volg de volgende stappen om de overige problemen op te lossen voordat u de MID/Tablet PC terugbrengt naar de leverancier:

Markeringen

PLR IP Holdings, LLC, haar licentiehouders en affiliaties ondersteunen volledig alle initiatieven voor elektronisch afval. Aangezien u verantwoordelijk bent voor het milieu en om te vermijden dat u bestaande wetten breekt, dient u dit product op de juiste manier weg te gooien overeenkomstig alle wetten, richtlijnen en andere governances van toepassing in de regio waar u woont. Raadpleeg de lokale autoriteiten of de kleinhandelaar van wie u dit product gekocht heeft om de lokatie te weten te komen, waar u zich op de juiste manier van dit product kan ontdoen.

AFDANKEN VAN ELEKTRISCHE EN ELEKTRONISCHE AFVALPRODUCTEN DOOR EINDGEBRUIKERS IN DE EUROPESE UNIE

Dit symbool op het product of op de verpakking betekent dat dit product niet als normaal huishoudelijk afval mag worden afgedankt. De gebruiker is verantwoordelijk voor de verwijdering van dit soort afval door het in te leveren bij een "recyclingpunt" specifiek voor elektrisch en elektronisch afval. Gescheiden inzameling en recycling

van elektrische apparatuur helpt natuurlijke grondstoffen te behouden en is beter voor het milieu en de volksgezondheid. Neem voor meer informatie over inzamelpunten voor elektrisch en elektronisch afval a.u.b. contact op met uw plaatselijke autoriteiten, de ophaaldienst voor huishoudelijk afval of de winkel waar het product was aangeschaft.



Luister nooit langdurig op een hoog audiovolume, om mogelijke gehoorbeschadiging te voorkomen.

Polaroid en Polaroid & Pixel zijn handelsmerken van PLR IP Holdings, LLC, gebruikt onder licentie. Alle andere handelsmerken zijn de eigendom van de respectievelijke beheerder, die dit product niet gesponsord, geëndorsteerd of goedgekeurd heeft. PLR IP Holdings, LLC produceert dit product niet en biedt geen Productiegarantie of ondersteuning.

Markeringen

Copyright © 2014. Alle rechten voorbehouden. Dit product wordt geproduceerd, verdeeld en verkocht door Market Maker Brand Licensing, 79 route nationale 7, 69570 Dardilly, Frankrijk.

Voor informatie over de garantie en voor technische ondersteuning, gelieve te bellen naar 00800-34448378 of www.polaroid.com of www.mms-support.net te bezoeken.

De functies, specificaties en het uitzicht van het product kunnen gewijzigd worden zonder voorafgaande kennisgeving.

Li-Ion polymeer accu 3,7V/5000mAh

Voeding: DC 5 V 2 A

Technische gegevens voedingsadapter:

Ingang: AC100-240 V 50/60 Hz 0,18A

Uitgang: DC 5 V 2 A

Flash geheugen vrij voor gebruiker: ongeveer 6,4 GB

Veiligheidsvoorschriften

Lees deze veiligheidsvoorschriften voordat u het apparaat in gebruik neemt en bewaar ze als eventueel naslagwerk. Volg tijdens gebruik van uw Tablet altijd deze algemene veiligheidsvoorschriften. Dit reduceert het risico op brand, elektrische schokken en letsel.

BATTERIJ, LADER EN OVERIGE ACCESSOIRES

- Indien het oplaadsnoer beschadigd is, laat het herstellen door de producent, diens hersteldienst of een gelijkaardig gekwalificeerde persoon om gevaarlijke situaties te vermijden.
- De voeding moet in het geval van een defect door een nieuwe worden vervangen, omdat deze voeding niet kan worden gerepareerd.
- Het stopcontact dient in de buurt van de apparatuur te zijn geïnstalleerd en dient eenvoudig toegankelijk te worden gehouden.
- De oplader mag niet gebruikt worden door personen (met inbegrip van kinderen) met verminderde fysieke, zintuiglijke of mentale capaciteiten. Personen die deze handleiding niet gelezen hebben, mogen dit toestel niet gebruiken, tenzij zij onder het toezicht staan of uitleg gekregen hebben van een persoon, die instaat voor hun veiligheid.

Markeringen

- Kinderen dienen onder toezicht te staan om ervoor te zorgen dat ze niet met de oplader spelen.
- De oplader dient altijd toegankelijk en gebruiksklaar te zijn.
- Het toestel mag niet blootgesteld worden aan waterdruppels of waterstralen.
- Voorwerpen, gevuld met vloeistoffen, zoals vazen, mogen niet op het toestel geplaatst worden.
- Laat altijd een vrije ruimte van tenminste 10 cm rond het toestel, zodat het voldoende geventileerd wordt.
- Open vlammenbronnen, zoals kaarsen, mogen niet op het toestel geplaatst worden.
- Dit toestel is enkel bedoeld voor gebruik in een gematigd klimaat.
- OPGELET: Er is gevaar op ontploffing als de batterij niet correct vervangen is of als de batterij niet vervangen is met een batterij van hetzelfde of gelijkwaardige type.
- De batterij mag niet blootgesteld worden aan extreme warmte, zoals zonlicht, vuur of dergelijke.
- Batterijen van een verschillend type en nieuwe en oude batterijen mogen niet samen gebruikt worden.
- Installeer de batterij naargelang de polariteiten.

- Als de batterij leeg is, verwijder hem uit het product.
- Gooi de batterij weg op een verantwoorde manier. Maak altijd gebruik van de beschikbare inzamelingspunten (raadpleeg uw verdeler) om zo het milieu te beschermen.

Door langdurig op vol volume naar draagbare audioapparatuur te luisteren, kan de gebruiker gehoorbeschadiging oplopen en gehoorproblemen ondervinden (tijdelijke of permanente doofheid, oorsuizing, hyperacusis).

Wij raden u daarom aan niet op een hoog audiovolume naar het draagbare audioapparaat te luisteren en niet langer dan één uur per dag op een gemiddeld audiovolume.

Veiligheidsinstructies UITSCHAKELEN IN GEBIEDEN WAAR GEBRUIK VERBODEN IS

Schakel de tablet uit waar het gebruik van mobiele apparatuur verboden is of waar er een risico bestaat voor het veroorzaken van storingen of gevaren, bijvoorbeeld aan boord van een vliegtuig, in de nabijheid van medische apparatuur, brandstoffen, chemische stoffen of ontploffingssites.

Markeringen

VEILIGHEID IN HET VERKEER KOMT EERST

Raadpleeg de huidige wetten en regulaties inzake het gebruik van mobiele apparatuur in de gebieden waar u een wagen bestuurt.

- Gebruik het mobiele apparaat niet tijdens het rijden.
- Concentreer volledig op het besturen van de wagen.
- Gebruik een handenvrije kit wanneer dit mogelijk is.
- Verlaat de weg en parkeer, alvorens een oproep te maken of te beantwoorden, indien de omstandigheden dit toelaten.
- Radiosignalen kunnen sommige elektronische systemen van de wagen, zoals de audiostereo en de alarmsystemen, beïnvloeden.
- Indien de wagen uitgerust is met een airbag, verhinder de lancering ervan niet met vaste of draadloze toestellen. Dit kan ernstige verwondingen veroorzaken door een ontoereikende prestatie.

STORINGEN

Alle draadloze toestellen zijn onderhevig aan storingen die hun prestaties kunnen beïnvloeden.

GEAUTORISEERD PERSONEEL

Enkel gekwalificeerde personen mogen dit product installeren of herstellen.

ACCESSOIRES

Gebruik enkel batterijen, opladers en andere accessoires die compatibel zijn met dit toestel. Niet-compatibele producten mogen niet aangesloten worden op het toestel.

HOUD DE OMGEVING DROOG

Dit product is niet waterbestendig. Houd het droog.

KINDEREN

Bewaar uw mobiel apparaat op een veilige plaats, buiten het bereik van jonge kinderen. Het mobiele apparaat bevat kleine onderdelen die bij inslikken verstikkingsgevaar kunnen veroorzaken.

NOODOPROEPEN

Alarmsnummers zijn mogelijk niet op alle GSM-netwerken beschikbaar. U dient dus nooit volledig te rekeken op het mobiele apparaat om een noodoproep te plaatsen. Raadpleeg uw lokale dienstenprovider.

Markeringen

Vorzorgsmaatregelen voor gebruik Dit mobiel apparaat voldoet aan de richtlijnen inzake de blootstelling aan radiogolven.

Uw mobiel apparaat is een radiozender en -ontvanger. Dit mobiel apparaat is ontworpen om te voldoen aan de limieten die aanbevolen zijn door internationale richtlijnen om blootstelling aan radiogolven te beperken. Deze richtlijnen zijn ontworpen door een onafhankelijke wetenschappelijke organisatie, ICNIRP; en bevatten veiligheidsmarges die ontworpen zijn om iedereen te beschermen, ongeacht hun leeftijd of gezondheid.

De aanbevelingen inzake de blootstellingsrichtlijnen voor mobiele apparaten maken gebruik van een meeteenheid die bekend staat als het Specifieke Absorptietempo of SAR. De SAR-limiet in de aanbevelingen van de ICNIRP bedraagt 2.0 watt/kilogram (W/kg) op een gemiddelde van 10 gram weefsel. In de testen om de SAR-waarde te bepalen, werd het toestel gebruikt in de standaard gebruiksposities aan het hoogste toegelaten vermogensniveau in alle geteste frequentiebanden. De eigenlijke SAR-waarde

van een toestel in gebruik kan lager liggen dan de maximale waarde, aangezien het toestel ontworpen is om enkel dat vermogen te gebruiken dat nodig is om het netwerk te bereiken. Deze hoeveelheid zal afhangen van een aantal factoren, zoals de afstand van een netwerkbasisstation.

Radiofrequentiestoringen

De uitvoer van radiofrequentie van elektronische toestellen kan storingen veroorzaken bij andere elektronische toestellen en een slechte werking veroorzaken. Alhoewel dit mobiel apparaat ontworpen is in overeenstemming met de EU-regulaties inzake de emissie van radiofrequenties, kunnen de draadloze zenders en elektrische circuits van het mobiele apparaat storingen veroorzaken bij andere elektronische toestellen. Wij raden u daarom aan de volgende voorzorgsmaatregelen te nemen:

Vliegtuig :Draadloze toestellen kunnen storingen in een vliegtuig veroorzaken.

- Schakel uw mobiel apparaat uit alvorens u instapt.
- Gebruik het toestel niet als het vliegtuig aan de grond staat, tenzij dit toegelaten is door het vliegpersoneel.

Markeringen

Voertuigen: Emissies van radiofrequentie door het mobiele apparaat kunnen de elektronische systemen van gemotoriseerde voertuigen beïnvloeden. Raadpleeg de producent of de verdeler van uw voertuig voor meer informatie omtrent de systemen van uw voertuig.

Medische implantaten:

De producenten van medische apparatuur raden een afstand van tenminste 15 centimeter aan tussen een draadloos toestel en een geïmplanteerd medische apparaat, zoals een pacemaker of een defibrillator om storingen aan het medisch apparaat te vermijden. Voor mensen met een dergelijk apparaat is het aangeraden:

- Draadloze toestellen altijd op een afstand groter dan 15cm van het medisch apparaat te houden.
- Draadloze toestellen nooit in het hemdzakje te dragen.
- Dergelijke toestellen te gebruiken aan het oor dat zich tegenover het medisch apparaat bevindt.
- Draadloze toestellen uit te schakelen, indien er vermoed wordt dat ze storingen aan het

medisch apparaat veroorzaken.
-De instructies van de producent van het medisch implantaat op te volgen.

Indien u een medisch implantaat heeft en u vragen heeft over het gebruik van mobiele/draadloze toestellen, gelieve uw geneesheer te raadplegen.

Gehoor:

Waarschuwing: Als u een hoofdset gebruikt, loopt u het risico de geluiden van buiten niet correct te horen. Gebruik geen hoofdset, als het gebruik ervan uw veiligheid in gevaar kan brengen. Sommige mobiele toestellen kunnen de juiste werking van gehoorapparaten verstoren.

Andere medische toestellen: Toestellen die radiogolven verzenden, waaronder mobiele apparatuur, kunnen de juiste werking van medische apparatuur die niet voldoende geïsoleerd is, verstoren. Raadpleeg een geneesheer of de producent van het medisch apparaat om te weten te komen of het apparaat voldoende geïsoleerd is tegen externe radiogolfsignalen. Schakel uw mobiel apparaat uit op plaatsen waar de regulaties

Markeringen

dit vereisen, vooral in ziekenhuizen.

Gezondheidsinstellingen: Het kan zijn dat ziekenhuizen en andere gezondheidsinstellingen apparatuur gebruiken die uiterst gevoelig is aan emissies van externe radiofrequentie. Schakel uw mobiel apparaat uit, wanneer het personeel of mededelingsborden u dit vragen.

Ontploffingssites en gemarkeerde gebieden: Schakel uw toestel uit in mogelijk ontplofbare gebieden. Volg alle officiële instructies op. Vonken in dergelijke gebieden kunnen ontploffingen of brand veroorzaken en leiden tot ernstige verwondingen of de dood. Schakel uw toestel uit in tankstations en gasstations, vooral in de nabijheid van de brandstoftanken. Volg strikt de gebruiksbepalingen op in brandstofdepots, chemische fabrieken of in plaatsen waar er springstoffen gebruikt worden.

Mogelijk ontplofbare gebieden zijn vaak, maar niet altijd, duidelijk gemarkeerd. Dergelijke gebieden zijn die plaatsen waar het normalerwijze aangeraden is de motoren van voertuigen uit te zetten, zoals de plaatsen onder het dek van een schip, chemische opslagplaatsen of overlaadplaatsen en plaatsen waar de lucht chemische producten of partikels bevat, zoals graan, stof en metaalpoeder. Gelieve de producenten van LPG-voertuigen (zoals propaan en butaan) te raadplegen om te weten te komen of het toestel gebruikt kan worden in de nabijheid van dergelijke voertuigen.

Al onze mobiele apparaten zijn in overeenstemming met de internationale standaarden en regulaties, en indien nodig de nationale, om ervoor te zorgen dat de gebruiker zo weinig mogelijk blootgesteld wordt aan elektromagnetische velden. Deze standaarden en regulaties werden aangenomen na de beëindiging van een uitgebreid wetenschappelijk onderzoek. Uit dit onderzoek bleek dat er geen verband bestaat tussen het gebruik van een mobiel apparaat en negatieve effecten op de gezondheid, als het toestel wordt gebruikt in

Markeringen

overeenstemming met de standaard praktijken.

Als u echter het blootstellingniveau van de radiofrequentiestraling wenst te verkleinen, kunt u de volgende regels volgen:

- Plaats oproepen wanneer de ontvangstcondities goed zijn, om de hoeveelheid straling te verkleinen. Bel dus niet vanuit ondergrondse parkeergarages of wanneer u in de trein of auto reist.
- Bel wanneer de telefoonverbinding optimaal is (aangegeven door het maximaal aantal streepjes van de netwerkontvangst).
- Gebruik een hands-free kit om het apparaat uit de buurt te houden van de buik van zwangere vrouwen en het onderlichaam van pubers.

Gebruiksomgeving

Deze apparatuur voldoet aan de aanbevelingen m.b.t. blootstelling aan radiogolven wanneer gebruikt in de normale positie naast het oor op een minimale afstand van 1,5cm. Wanneer een etui, riemklem of houder wordt gebruikt om het apparaat op het lichaam te dragen, dienen deze voorwerpen geen metaal te bevatten en ietwat uit de buurt van het lichaam te worden gehouden.

Het verzenden van gegevensbestanden of berichten vereist een netwerkverbinding van goede kwaliteit. Het verzenden van bestanden of berichten kan worden uitgesteld totdat een dergelijke verbinding mogelijk is. Volg de instructies op basis van het uitstel als het verzenden mislukt.

EC Compliantieverklaring

Market Maker Brand Licensing verklaart hierbij dat het apparaat, waar deze gebruikshandleiding naar verwijst, voldoet aan de essentiële vereisten en andere relevante bepalingen van de Richtlijn 1999/5/CE. De verklaring van conformiteit kan op het volgende adres worden bekeken:

Market Maker Brand Licensing
81 ROUTE NATIONALE 7
69570 DARDILLY

Android is een handelsmerk van Google, Inc.



De termen HDMI en HDMI High-Definition Multimedia Interface, en het HDMI-logo zijn handelsmerken of geregistreerde handelsmerken van HDMI Licensing LLC in de Verenigde Staten en andere landen.



Vragen?
Wat hulp nodig?
Deze handleiding zal u helpen van
uw nieuwe product te genieten.



Bel onze hulplijn als u toch nog
vragen hebt:
00800-34448378



of bezoek
www.polaroid.com



10.1 INCH Tablet PC
MID1028PNE02.133
Use r Manual



Questions ?
Need some help ?
This manual will help you
enjoy your new product



If you still have questions ,
call our help line :
00800-34448378



Or visit us at:
www.polaroid.com

Table of Contents

Table of Contents.....	P1
Features.....	P2
Unit at a Glance	P3
Getting Started.....	P4-P5
About Applications.....	P5-P6
Preinstalled Applications.....	P6
Connect to a Wi-Fi network.....	P7-P8
Optional Connections.....	P9
Specifications.....	P10
Troubleshooting.....	P10-P11
Marking.....	P12-P19

Features

Browse the Web.
Visit your favorite websites

Check your e-mail
Keep in touch with friends and family

Watch YouTube™ videos
Browse the world's most popular video-sharing community

Read your favorite books
Download thousands of books with the included E-book reader *

Discover thousands of apps for Android™
Games, applications, and more with marketplace(need for customer installed)

Connect to the Internet wirelessly
High-speed Wi-Fi 802.11 b/g/n networking

Enjoy your media library anywhere

Portable powerhouse plays popular music, video, and photo formats
microSD memory card reader
Increase your storage capacity (up to 32 GB supported)

Built-in camera
Convenient front-facing camera(0.3MP)

Automatic orientation detection
Read any way you want; the display adjusts automatically!

Reading books in the ePub format requires the included E-book reader application.

Requires optional HDMI cable (Type A-to-Type C). 1080p HD video playback requires a video file encoded at 1080p. Streaming video quality will be affected by the source, and the quality and condition of your network connection.

Unit at a Glance

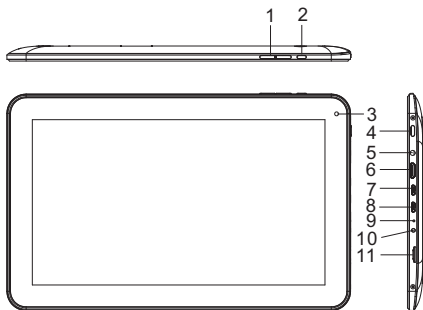

1. VOL-/VOL+

Press VOL- to decrease the volume level.
Press VOL+ to increase the volume level.

2. Back

Press to return to the previous screen.
If the keyboard is on the screen, Press to close the keyboard.

3. Camera

Use it to take pictures or capture videos.

4. Power

Press to turn the unit on, or to turn the screen on or off.
Press and hold to access the Power Off menu.

5. Headphone

Audio output connection for headphones.

6. HDMI

Connect to a TV or other displays.

7.USB HOST

Connect to a USB device.

8.USB OTG

Connect to a USB device or a computer to transfer data (e.g. music, videos,photos, files).

9.Reset

Reset the tablet.

10. Adapter In

Charge and power the tablet with adapter.

11.microSD

Load external microSD memory cards here.

Accessories:

CASS902PR001 _headphone
SUPMIDPR001 _car holder

Getting Started

Turning the Tablet on or off

To turn the tablet on:
Press and hold the Power key until the LCD screen turns on. Wait until the Home screen appears; the tablet is now ready for use.

To turn the tablet off:

1. Press and hold the Power key until the Device Options menu appears.

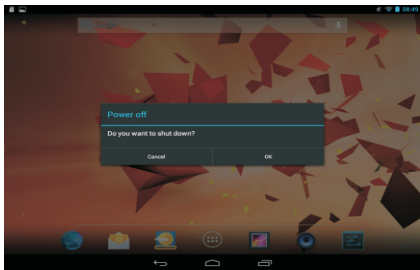

2. Touch ok the screen to turn off the tablet.

Turning the Screen On or off (Standby)

When the tablet is on, you can turn off the screen to conserve battery power. Simply press the Power key once to turn the screen off. Press the Power key again to turn the screen back on.

i To conserve battery power, the screen can be set to turn off automatically when the tablet is not in use (between 15 seconds and 30 minutes). This Screen timeout option can be found in the Display menu.

Getting Started

Unlocking the Screen

When the screen turns off, you will have to unlock the screen when you turn it back on.

To unlock the screen, drag the lock icon across the screen towards the lock icon.



About Applications

To open an application, touch the application icon on the home screen or in the Launcher where you can tap the icon right up on the home screen to get in..

Launcher screen:

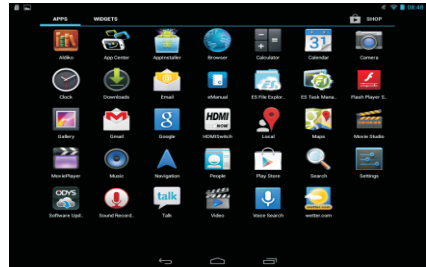

i The screen shown above is for illustrative purposes only. Reserves the right to modify and improve the final list of applications available on the tablet.

About Applications

Preinstalled Applications

Some applications have been installed on your tablet for your convenience.

These applications include:



Browse the web.



Perform simple mathematical operations.



Take pictures or videos with the frontfacing camera.



Check your e-mail.



Play music.



Access the Settings menu to adjust the tablet's options.

Preinstalled Applications

Installing Applications

You can also download an install additional applications from the device's applications marketplace, the web browser, or other sources.

The tablet must be set to allow installation of applications from non-Market sources. The Unknown sources option can be set in the Application settings menu.

Connect to a Wi-Fi network

The Notification bar displays icons that indicate your tablet's Wi-Fi status.

 Notification that an open Wi-Fi network is in range.

 Connected to a Wi-Fi network (waves indicate connection strength).

[no icon] There are no Wi-Fi networks in range, or the Wi-Fi radio is off.

1. Turn on the Wi-Fi radio if it is not already on. To turn on Wi-Fi:

- Go to the Home screen: Press the Home key.
- Open the Settings menu: tap the icon right up on the home screen to get into the launcher, then touch Settings icon.
- Open the Wireless & networks menu: Slide the icon to ON status.



When Wi-Fi is on, the tablet will look for and display a list of available Wi-Fi networks.

 If a network that you have connected to previously is found, the tablet will connect to it. If you don't see your network in the list, you can force the tablet to re-scan. To scan for networks, tap the Menu key, and then touch Scan.

Connect to a Wi-Fi network

2. Select an available Wi-Fi network to connect to:

In the same Wi-Fi settings menu above, touch a network in the list.

If the network is open, the tablet will prompt you to confirm connection to the network. Touch Connect to confirm.

If the network is secured (as indicated by a Lock icon), the tablet will prompt you to enter a password or other credentials. Touch the Wireless password box to show the on-screen keyboard and then use it to enter the password. Touch Connect to confirm.



When you have successfully connected to a Wi-Fi network, the Notifications bar at the top of the screen will show a Wi-Fi signal indicator.



To learn about how to add a Wi-Fi network when it is not in range or when the router is set to obscure the network name (SSID); or to configure advanced Wi-Fi options, please refer to the manual.

Optional Connections

Connecting to a Computer

Connect the tablet to a computer to transfer files.

1. Connect your tablet to the computer.

With the included USB cable: Plug the small end of the cable into the USB 2.0 high speed connector of the tablet. Plug the large end of the cable into an available USB 2.0 high speed port on the computer.

2. When your tablet is connected, slide up the USB icon right down on the screen and then touch icon USB connected.

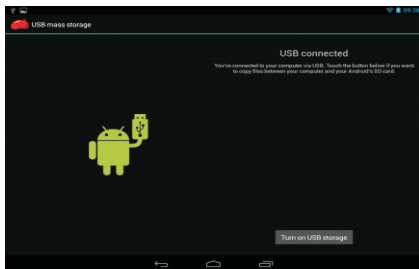

3. Mount the storage.

Touch button Turn on USB storage to mount the tablet's built-in storage. When it is mounted, you can copy files to or from your tablet.

Connecting to a Computer

To connect the tablet to the TV:

1. Plug the small end of the HDMI cable into the mini HDMI connector on the tablet.
2. Plug the large end of the HDMI cable into the HDMI port on the TV.
3. Turn on the TV, and set its display mode to the HDMI port that the tablet is connected to.

i If you need help setting the display mode of the TV, please refer to the documentation provided by the TV manufacturer. If there is no sound from the tablet on your TV, you may need to set the HDMI switch settings, on the TV.

Specifications

Processor	Amlogic 8726-MXS Dual core 1.5GHz (cortex A9)
RAM	1GB DDR3
Storage	8 GB (option) flash built-in; micro SD card slot (max.32GB supported) Flash memory free for user: about 6.4 GB
Display	10.1" TFT LCD(1024x600), Capacitive touchscreen
Wi-Fi Networking	IEEE 802.11 b/g/n
Audio Output	3.5mm headphone
PC Interface	MICRO USB
Additional Features	Built-in microphone Front facing camera(0.3MP) 1X1W speaker
Operating System	Android™ 4.2
Power	Rechargeable Li-poly battery power Adapter(DC 5V, 2A)
Playback Time (hours)	Up to 8 hours music, 3.5 hours video, 4.5 hours web browsing

Music was tested with a 128 kbps MP3 file; video was tested with a 1920x1080 MPEG-4/AVC file; browsing was tested with the screen brightness set to default. Actual playback results may vary.

Troubleshooting

1. Device can not connect to Wi-Fi

- Ensure the wireless network is working by testing it using another wireless device.
- Ensure the device and the wireless router is within the range of the wireless network and to be connected too. Walls or other obstructions will reduce the possible distances between wireless devices.
- Ensure the security password is correct.

2. Device doesn't turn on

- You can not turn on the device when the battery charge is below the critical level, situation so please charge the battery.
- Press the RESET button on the top of the device to restart it.
- Check if the adaptor is connected correctly.

3. Heat Issues

- When running many applications, or setting the screen on highest brightness, or when being charged, this device can get quite hot. This is normal and should not cause any inconvenience when in use.

4. System has anomalies and doesn't work correctly

- Installing some third-party applications may cause the system not operate correctly. Press the RESET button or press system reset to resolve this issue.

Troubleshooting

5. Cannot set E-mail or registration application

- Make sure that the MID is connected to a Wi-Fi network and can connect to the Internet.
- your E-mail settings have been entered correctly for the account being accessed.
- Make sure your system time and local time are correct.

6. Can not record

- Press the RESET button on the top of the device, then check if the record function works correctly.

7. The stand-by time of the device is too short

- The duration of the lithium battery varies with environmental temperature changes and the service conditions. If the environment temperature is too low or too high, the duration of the battery will be affected. It is recommended to use this device at normal temperature.
- Battery life is dependent on using status. High volume, WIFI, and the frequent use may cause the battery to be drained at a higher rate.

8.No sound via earphone

- Please check if the volume setting is 0.
- Please check if audio file is broken, and try to play another audio file to confirm. If the audio file is broken, it may cause critical noise or static.

9. The color distortion of video or picture display

- Press the RESET button on the top of the device to resolve this issue.

10. Can not copy files

- Please check if the device is connected to the computer correctly.
- Please check if the memory space is full.
- Please check if the USB cable is broken.

11. No sound or no image via HDMI Output.

- Please check if the device is connected to HDMI cable correctly, and the TV setting of HDMI port is correct.
- Please check if the HDMI cable is broken.
- Press the RESET button on the top of the device, then check if the HDMI output function works correctly.

12. Other troubles

Please follow up the next step to fix the other troubles before you return the MID/Tablet PC to us:

Marking

PLR IP Holdings, LLC, its licensees and affiliates, fully support all electronic waste initiatives. As responsible stewards of the environment, and to avoid violating established laws, you should properly dispose of this product in compliance with all applicable regulations, directives or other governances in the area where you reside. Please check with local authorities or the retailer where you purchased this product to determine a location where you can appropriately dispose of the product.

THE DISPOSAL OF ELECTRICAL AND ELECTRONIC EQUIPMENT WASTE PRODUCTS ON THE PART OF FINAL USERS IN THE EUROPEAN UNION

This symbol on the product or on the container indicates that this product cannot be eliminated with the general waste. The user is responsible for eliminating this kind of waste by throwing them away at a “recycling point” specifically for electrical and electronic waste. Selective collection and electrical equipment recycling contribute to preserve

natural resources and warrant waste recycling to protect environment and health. In order to receive further information about electrical and electronic waste collecting and recycling, contact your Local Council, the service of household waste or the establishment where the product was acquired.



To avoid possible hearing damage, do not listen at high audio volume for long periods of time

Polaroid and Polaroid & Pixel, are trademarks of PLR IP Holdings, LLC, used under license. All other trademarks are the property of the respective owner, who has not sponsored, endorsed or approved this product. PLR IP Holdings, LLC does not manufacture this product or provide any Manufacturer's warranty or support.

Marking

Copyright © 2014. All rights reserved. This product is manufactured, distributed, and sold by Market Maker Brand Licensing, 79 route nationale 7, 69570 Dardilly, France

For warranty information and technical support, please call 00800-34448378 or visit www.polaroid.com or www.mms-support.net

Product features, specifications and appearances are subject to change without notice.

Lithium-ion polymer battery 3.7V/5000mAh

Power : DC 5V 2 A

Adaptor technical data :

Input : AC100-240V 50/60Hz 0.18A

Output : DC 5V 2 A

Flash memory free for user: about 6.4 GB

Safety Precautions

Read these safety instructions before using your device and store them for possible future reference. Always follow these basic safety precautions when using your Tablet. This reduces the risk of fire, electric shock, and injury.

BATTERY, CHARGER, AND OTHER ACCESSORIES

- If the charger cord is damaged, have it repaired by the manufacturer, its service or a similarly qualified person in order to avoid any hazard.
- The power supply must be replaced by a new one in case of malfunction, because this power supply is not repairable.
- The socket-outlet shall be installed near the equipment and shall be easily accessible
- The charger is not intended for use by persons (including children) with reduced physical, sensory or mental capacity. Persons who have not read the manual, unless they have received explanations by a person responsible for their safety and supervision should not use this unit.
- Children should be monitored to ensure that they do not play with the charger.
- The charger should always be readily accessible.

Marking

- The device should not be exposed to dripping or splashing water.
- No objects filled with liquids such as vases shall be placed on the device.
- Always leave a minimum distance of 10 cm around the unit to ensure sufficient ventilation.
- Naked flame sources, such as candles, should not be placed on top of the device.
- The device is intended for use only in a temperate climate.
- CAUTION: Danger of explosion if battery is incorrectly replaced or not replaced by the same type or equivalent.
- The battery should not be exposed to excessive heat such as sunshine, fire or similar.
- Different types of batteries, new and used batteries should not be mixed.
- The battery must be installed according to the polarity.
- If the battery is worn, it must be removed from the product.
- The battery must be disposed of safely. Always use the collection bins provided (check with your dealer) to protect the environment.

- At full volume, prolonged listening to the portable audio device may damage the user's hearing and cause hearing troubles (temporary or permanent deafness, hearing drone, tinnitus, hyperacusis).

So we recommend not to listen the portable audio device at high audio volume and no more than one hour per day at medium audio volume.

Safety Instructions

WITCH OFF IN RESTRICTED AREAS

Switch the phone off where the use of mobile telephones is not allowed or where there is a risk of causing interference or danger, for example on board an aircraft, near medical equipment, fuel, chemicals or blasting sites.

ROAD SAFETY COMES FIRST

Check the current laws and regulations regarding the use of mobile phones in the areas where you drive.

Marking

- Do not handle the telephone when driving.
- Concentrate fully on the driving
- Use a hands-free kit whenever possible
- Leave the road and park up before making or receiving a call, if the driving conditions allow.
- Radio signals could affect some of the car's electronic systems such as the audio stereo and alarm systems.
- If the car is equipped with an airbag, do not hinder its deployment with fixed or wireless equipment. This could result in serious injury due to inadequate performance.

INTERFERENCE

All wireless devices are susceptible to interference which may affect their performance.

AUTHORISED PERSONNEL

Only qualified people are authorized to install or repair this product

ACCESSORIES

Only use batteries, chargers and other accessories which are compatible with this

equipment. Do not connect incompatible products.

KEEP THE EQUIPMENT DRY

This equipment is not water proof. Keep it dry.

CHILDREN

Keep your phone in a safe place, out of the reach of young children. The telephone contains small parts that may present a choking hazard.

EMERGENCY CALLS

Emergency numbers may not be available on all cellular networks. Therefore you shouldn't solely depend on the mobile phone to make an emergency call.

Check with your local service provider.

Precautions for use

This mobile phone meets guidelines concerning the exposure to radio waves.

Marking

Your mobile phone is a radio transmitter and receiver. It was designed to meet the limits recommended by international guidelines to limit the exposure to radio waves. These guidelines were developed by and independent scientific organization, The ICNIRP; and include safety margins designed to ensure the protection of all, regardless of age and health.

The recommendations on exposure guidelines for mobile phones employ a unit of measure known as the Specific absorption rate or SAR. The SAR limit defined in the ICNIRP recommendations is 2.0 watts/kilogram (W/kg) averaged over 10 grams of tissue. In tests to determine the SAR, the equipment is used in standard usage positions at its highest certified power level in all tested frequency bands. The actual SAR level of a device in use may be lower than the maximum value because the equipment is designed to only use the necessary power required to reach the network. That amount changes depending on a number of factors such as the distance from a network base station.

Radio frequency interference

Radio frequency output from electronic devices can interfere with other electronic equipment and cause malfunctions. Although this phone has been designed in accordance with EU regulations on radio frequency emission, telephone wireless transmitters and electrical circuits can cause interference with other electronic equipment. We therefore recommend taking the following precautions :

Aircraft: Wireless equipment can cause interference in aircraft.

Turn off your telephone before boarding the aircraft
Do not use on the ground until allowed to do so by the flight crew.

Vehicles: Telephone radio frequency emissions can affect the electronic systems of motor vehicles. In relation to your vehicle, check with the manufacturer or dealer.

Marking

Medical implants :

Medical equipment manufacturers recommend a minimum distance of 15 centimeters between a wireless device and an implanted medical device such as a pacemaker or defibrillator to avoid any interference with the medical device. It is recommended that people fitted with such devices :

- Always keep wireless equipment more than 15cm away from the medical device.
- Never carry wireless equipment in a breast pocket.
- Place such equipment at the opposite ear to the medical device.
- Turn off the wireless equipment if they think it is interfering with their device
- Follow the instructions provided by the medical implant manufacturer.

If you are fitted with a medical implant and have any questions related to the use of your mobile/wireless equipment, you should consult your doctor.

Hearing :

Warning: Using a headset risks not be able to correctly hear outside sounds. Do not use a headset when it could endanger your safety. Some mobile devices can interfere with the proper operation of hearing aids.

Other medical devices: Radio transmitting equipment including mobile phones may interfere with the proper operation of insufficiently protected medical equipment. Consult a doctor or the medical equipment manufacturer to find out whether the equipment is sufficiently protected from external radio wave signals. Turn off your device where required by regulations, particularly in hospitals.

Health facilities: Hospitals and health facilities may be using equipment which is particularly sensitive to external radio frequency emissions. Turn off the telephone when staff or notices tell you to.

Blasting sites and marked areas :

Marking

Turn off your device in potentially explosive areas. Follow all official instructions. Sparks in such areas can cause an explosion or a fire, resulting in serious injury or death. Turn off your equipment in petrol/gas stations, especially when near the fuel pumps. Strictly follow usage restrictions in fuel depots, chemical plants or in places using explosives.

Potentially explosive areas are often, but not always, clearly signed. These include areas where it is normally considered advisable to turn off vehicle engines, the area below deck on ships, chemical storage or transfer plants, and areas where the air contains chemical products or particles, such as grain, dust and metal powder. Check with the makers of LPG (such as propane or butane) vehicles that the device can be used safely in their vicinity.

All our phones conform to international standards and regulations, and if need be national ones, with a view to limiting user exposure to electromagnetic fields. These standards and regulations were adopted after the completion of extensive scientific research. This research established no link between the use of the mobile phone and any

adverse effects on health if the device is used in accordance with standard practices.

However if you would like to reduce the level of exposure to radio frequency radiation you can follow the following rules :

- Call when reception conditions are good to lessen the amount of radiation. To do this, avoid calling from underground car parks or when travelling by train or car.
- Call when the telephone connection is at its best (displayed by maximum bars of network reception)
- Use a hands-free kit to ensure the phone is kept away from pregnant women's bellies and adolescents' lower abdomens.

Operating environment

This equipment conforms to the recommendations on the exposure to radio waves when it is used in its normal position next to the ear or at a minimal distance of 1.5cm. When a case, belt clip or holder is used to carry the phone on the body, these should not contain metal and should position the equipment slightly away from the body.

Marking

Sending data files or messages requires a good quality network connection. The sending of files or messages can be delayed until such a connection becomes possible. Follow the instructions according to the delay as the transmission hasn't been achieved.

EC Compliance Statement

Hereby, Market Maker Brand Licensing declares that the appliance, regarding to this user manual, complies with the essential requirements and other relevant provisions of Directive 1999/5/CE. The declaration of conformity can be viewed at the following address:

Market Maker Brand Licensing

81 RTE NATIONALE 7
69570 DARDILLY

Android is a trademark of Google Inc.



The terms HDMI and HDMI High-Definition Multimedia Interface, and the HDMI logo are trademarks or registered trademarks of HDMI Licensing LLC in the United States and other countries.



Questions ?
Need some help ?
This manual will help you
enjoy your new product



If you still have questions ,
call our help line :
00800-34448378



Or visit us at:
www.polaroid.com



Tablette 10,1 pouces
MID1028PNE02.133
Mode d'emploi



Des questions?
Besoin d'aide?
Ce manuel vous aidera à profiter de
votre nouveau produit



Si vous avez encore des questions,
appelez notre assistance téléphonique:
00800-34448378



ou visitez le site
www.polaroid.com

Commençons... ▶

Sommaire

Sommaire.....	P1
Fonctionnalités.....	P2
Présentation de la tablette	P3
Bases.....	P4-P5
Applications.....	P5-P6
Applications préinstallées.....	P6
Connexion à un réseau Wi-Fi.....	P7-P8
Connexions facultatives.....	P9
Caractéristiques.....	P10
Dépannage.....	P10-P11
Marquage.....	P12-P19

Fonctionnalités

Navigation Internet

Visitez vos sites internet favoris

Gestion des emails.

Gardez contact avec vos amis et votre famille

Visionnage des vidéos YouTube™

Profitez du site de partage de vidéos le plus populaire au monde

Lecture de vos livres favoris

Téléchargez des milliers de livres à l'aide du lecteur ebook intégré

Découvrez des milliers d'applications

Android™ tels que des jeux, des applications et bien plus encore grâce à la boutique d'applications (doit être installée par l'utilisateur)

Connectez-vous à Internet avec le module Wi-Fi 802.11 b/g/n haute vitesse

Profitez de votre librairie multimédia où que vous soyez

Cette machine puissante vous permet d'écouter la musique, regarder des vidéos et photos aux formats les plus populaires grâce à son lecteur de carte Micro SD.

Ce dernier permet d'augmenter la capacité mémoire disponible (jusqu'à 32 Go pris en charge)

Appareil photo intégré

Caméra frontale très pratique (0,3 MP)

Détection automatique de l'orientation

Lisez comme vous le voulez ; l'écran s'oriente automatiquement !

La lecture de livres au format ePub nécessite d'utiliser l'application préinstallée.

Nécessite un câble HDMI en option (Type A vers Type C). La lecture d'une vidéo au format 1080p HD nécessite un fichier encodé en 1080p.

La qualité de la diffusion en flux sera affectée par la source, ainsi que la qualité et l'état de votre connexion sans fil.

En un coup d'œil

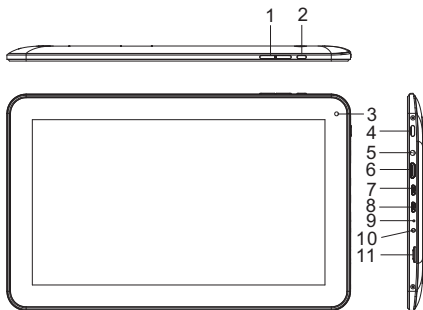

1. VOL-/VOL+

Appuyez sur VOL - pour réduire le volume.
Appuyez sur VOL + pour augmenter le volume.

2. Retour

Pour revenir à l'écran précédent.
Pour masquer le clavier virtuel, le cas échéant.

3. Appareil photo

Permet de prendre des photos ou enregistrer des vidéos.

4. Marche/Arrêt

Pour allumer l'appareil et éteindre ou allumer l'écran.

Appuyez longuement pour afficher le menu
Éteindre de l'appareil.

5. Casque

Prise de sortie audio pour casque.

6. HDMI

Pour connecter une TV ou d'autres types d'écrans.

7. Hôte USB

Pour la connexion de dispositifs USB.

8. Pour la connexion à un PC et transférer des données (par ex. de la musique, des vidéos, des photos ou des fichiers).

9. Réinitialiser

Pour réinitialiser la tablette.

10. Prise pour adaptateur secteur

Pour charger et alimenter la tablette à l'aide de l'adaptateur secteur.

11. MicroSD

Pour insérer une carte MicroSD.

Accessoires:

CASS902PR001 _casque

SUPMIDPR001 _support voiture

Bases

Allumer et éteindre la tablette

Pour allumer la tablette :

Appuyez sur le bouton marche/arrêt jusqu'à ce que l'écran LCD s'allume. Attendez que l'écran d'accueil apparaisse ; la tablette est maintenant prête à être utilisée.

Pour éteindre la tablette :

1. Appuyez sur le bouton Marche/Arrêt jusqu'à ce que l'écran des options apparaisse.

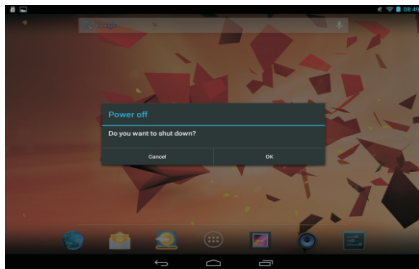

2. Appuyez sur OK pour éteindre la tablette

Allumer et éteindre l'écran (veille)

Lorsque la tablette est allumée, vous pouvez éteindre l'écran pour économiser la batterie.

Appuyez simplement sur le bouton marche/arrêt brièvement pour éteindre l'écran.

Appuyez sur le bouton marche/arrêt brièvement pour allumer l'écran de nouveau.

i Pour économiser la batterie, l'écran peut être configuré pour s'éteindre automatiquement lorsque la tablette est inutilisée (entre 15 secondes et 30 minutes). Cette option se trouve dans le menu Affichage.

Bases

Déverrouiller l'écran

Après que l'écran soit éteint, vous devez déverrouiller l'écran lorsque vous le rallumez. Pour déverrouiller l'écran, faites glisser l'icône sur l'écran vers le verrou.



Applications

Pour ouvrir une application, tapez sur l'icône de cette dernière sur l'écran d'accueil ou dans le tiroir des applications.

Tiroir des applications :

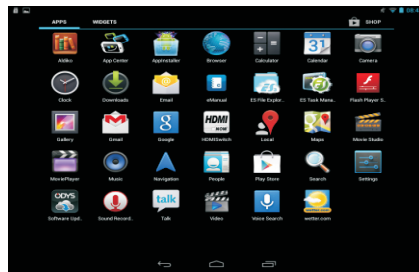

i L'écran montré ci-dessus est un exemple seulement. La liste finale des applications présentes sur la tablette est sujette à modifications et améliorations.

Applications

Applications préchargées

Certaines applications ont déjà été installées sur votre tablette pour vous simplifier la vie.

Ces applications sont :



Parcourir le Web.



Pour effectuer des opérations mathématiques simples.



Prendre des photos et des vidéos à l'aide de l'appareil photo frontal.



Consulter vos e-mails.



Écouter de la musique.



Accéder au menu des Paramètres pour régler les options de la tablette.

Applications préchargées

Installer des applications

Vous pouvez également télécharger des applications supplémentaires et les installer depuis la boutique d'applications de l'appareil, le navigateur ou d'autres sources.

La tablette doit être réglée pour permettre l'installation d'application depuis des sources autres que le marché officiel. L'option de Sources inconnues se trouve dans le menu Sécurité.

Connecter à un réseau Wi-Fi.

La barre de notification affiche une icône qui indique l'état de connexion de votre tablette.



Indication qu'un réseau Wi-Fi ouvert se trouve à proximité.



Connecté à un réseau Wi-Fi (les « vagues » indiquent la force du signal).

[pas d'icône] Aucun réseau Wi-Fi à portée ou la radio Wi-Fi est éteinte.

1. Allumez la radio Wi-Fi si celle-ci est éteinte. Pour activer le Wi-Fi :

- Rendez-vous sur l'écran d'accueil : Appuyez sur le bouton accueil.
- Ouvrez le menu des paramètres : tapez sur l'icône en haut à droite de l'écran pour afficher le tiroir des applications puis sélectionnez Paramètres.
- Ouvrez le menu Sans fils et réseaux : Faites glisser l'icône en position O.

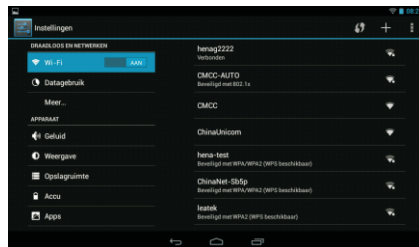

Une fois le Wi-Fi activé, la tablette commencera à rechercher et à afficher la liste des réseaux Wi-Fi disponibles.



Si un réseau auquel vous-vous êtes déjà connecté est détecté, la tablette s'y reconnectera automatiquement. Si vous ne voyez aucun réseau dans la liste, vous pouvez forcer la tablette à effectuer une nouvelle recherche. Pour rechercher des réseaux, tapez sur la touche Menu puis sélectionnez Rechercher.

Connecter à un réseau Wi-Fi.

2. Sélectionnez un réseau Wi-Fi disponible pour vous connecter :

Dans le même menu, touchez un nom de réseau dans la liste.

Si le réseau est ouvert, la tablette demandera seulement la confirmation de connexion au réseau. Tapez sur Connecter pour confirmer.

Si le réseau est sécurisé (comme indiqué par une icône de cadenas), la tablette vous demandera de saisir le mot de passe ou autre information pouvant être requise. Tapez sur le champ de Mot de passe pour faire apparaître le clavier virtuel et ainsi saisir le mot de passe. Tapez sur Connecter pour confirmer.

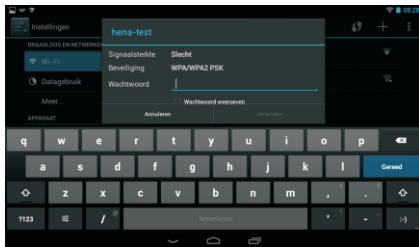

Une fois la connexion effectuée avec succès à un réseau Wi-Fi, la barre de notification en bas de l'écran affichera un indicateur de signal Wi-Fi.



Pour en savoir plus sur comment ajouter un réseau Wi-Fi qui n'est pas à portée ou si le routeur masque le nom de réseau (SSID) ; ou pour configurer les options de réseau Wi-Fi avancées, reportez-vous au manuel.

Connexions optionnelles

Connexion à un ordinateur

Pour connecter la tablette à un ordinateur pour transférer les fichiers.

1. Connectez votre tablette à l'ordinateur.

À l'aide du câble USB fournis : Branchez la petite extrémité au connecteur USB 2.0 haute vitesse de la tablette. Branchez l'autre extrémité à un connecteur USB 2.0 haute vitesse disponible de votre ordinateur.

2. Une fois la tablette connectée, faites glisser la zone de notification vers le haut, puis sélectionnez l'icône de connexion USB.

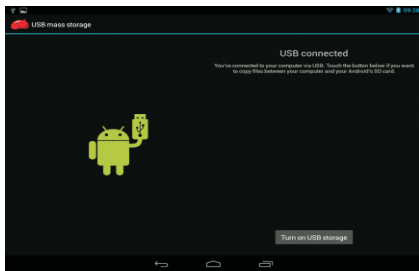

3. Montez la tablette en tant que périphérique de stockage de masse

Tapez sur le bouton Activer le stockage USB pour monter la mémoire de stockage de la tablette. Cela fait, vous pourrez copier des fichiers entre la tablette et l'ordinateur.

Connexion à un ordinateur

Pour connecter votre tablette à une TV :

1. Branchez la petite extrémité du câble HDMI au connecteur HDMI de la tablette.
2. Branchez l'autre extrémité du câble HDMI dans le port HDMI de votre TV.
3. Allumez la TV, puis sélectionnez le port HDMI auquel la tablette est raccordée en tant que source.



Pour en savoir plus sur comment faire cela, reportez-vous à la documentation livrée avec votre téléviseur. Si aucun son n'est diffusé depuis votre tablette sur la TV, vérifiez les paramètres HDMI de la TV.

Caractéristiques

Processeur	Amlogic 8726-MXS double-cœur 1,5GHz (cortex A9)
RAM	1 Go DDR3
Mémoire	8 GO (en option) de mémoire flash intégrée ; fente pour carte micro SD (max.32 Go pris en charge) mémoire flash disponible pour l'utilisateur : environ 6,4 Go
Écran	TFT LCD 10,1" (1024x600), écran tactile capacitif
Réseau Wi-Fi	IEEE 802.11 b/g /n
Sortie audio	Écouteurs 3,5mm
Interface PC	MICRO USB
Fonctionnalités supplémentaires	Microphone intégré Caméra frontale (0,3 MP) Haut-parleur 1x1 W
Système d'exploitation	Android™ 4.2
Alimentation	Batterie Li-poly rechargeable avec adaptateur secteur (CC 5V, 2A)
Autonomie de la batterie (en heures)*	Jusqu'à 8 heures de musique, 3,5 heures de vidéo, 4,5 heures de navigation Internet

Autonomie de musique testée à l'aide d'un fichier MP3 128 kbps ;
Autonomie de lecture vidéo testée avec un fichier MPEG-4/AV C 1920x1080 ;
Autonomie de navigation internet testée avec la luminosité de l'écran en mode automatique. Les résultats d'utilisation réels pourraient varier.

Dépannage

1. Connexion Wi-Fi impossible

- Vérifiez que le réseau Wi-Fi fonctionne correctement en le testant avec un autre appareil.
- Veillez à vous tenir à portée adéquate du dispositif réseau Wi-Fi auquel vous essayez de vous connecter. Les murs et autres obstacles peuvent réduire la portée de fonctionnement d'un réseau Wi-Fi.
- Vérifiez que le mot de passe saisi est correct, si nécessaire.

2. L'appareil ne s'allume pas

- L'appareil ne peut être allumé si le niveau de la batterie se trouve en dessous du seuil critique.
- Appuyez sur le bouton RÉINITIALISATION, situé sur le dessus de l'appareil pour redémarrer ce dernier.
- Vérifiez que l'adaptateur secteur est correctement installé.

3. Surchauffe

- L'appareil peut chauffer lorsque vous utilisez un grand nombre d'applications simultanément, si la luminosité de l'écran est élevée et pendant la charge. Cela est normal, et ne devrait pas représenter d'inconfort pour l'utilisateur.

4. Le fonctionnement de l'appareil est erratique, et il ne fonctionne pas correctement

- Certaines applications tierce partie pourraient entraîner des problèmes. Appuyez sur le bouton RÉINITIALISATION, pour redémarrez l'appareil pour régler le problème.

Dépannage

5. Impossible d'envoyer des emails, ou d'enregistrer une application.

- Vérifiez que le MID est correctement connecté à un réseau Wi-Fi, et que ce dernier dispose d'une connexion valide à Internet.
- Vérifiez vos informations de connexion à votre compte email.
- Vérifiez que la date et l'heure du système sont correctes.

6. Impossible d'enregistrer

- Appuyez sur le bouton RÉINITIALISATION

7. L'autonomie de l'appareil est anormalement faible

- L'autonomie de la batterie au lithium varie selon les conditions environnementales de température et les conditions d'utilisation. Si la température environnante est trop élevée ou trop faible, l'autonomie de la batterie en sera affectée. Il est recommandé d'utiliser l'appareil à température modérée.
- L'autonomie de la batterie est dépendante du degré d'utilisation. L'écoute à haut volume sonore, la connexion au réseau Wi-Fi et une utilisation intensive peuvent toutes avoir des conséquences négatives sur l'autonomie de la batterie.

8. Aucun son par les écouteurs.

- Vérifiez si le volume a été réglé à 0.
- Vérifiez que le fichier audio n'est pas endommagé et essayez d'écouter un autre fichier pour le confirmer. Un fichier endommagé produit en général des saccades et des craquements.

9. L'image des vidéos ou des photos est anormale

- Appuyez sur le bouton RÉINITIALISATION, situé sur le dessus de l'appareil pour régler ce problème.

10. Impossible de copier des fichiers

- Vérifiez la connexion entre l'appareil et l'ordinateur.

- Assurez-vous que l'appareil dispose de suffisamment de mémoire libre.

- Inspectez le câble USB pour vérifier son état

11. Aucun son ou vidéo avec la connexion HDMI.

- Vérifiez que le raccordement HDMI entre la tablette et la TV est correcte, et que la configuration de la TV correspond également.

- Inspectez le câble HDMI pour vérifier son état

- Appuyez sur le bouton RÉINITIALISATION, situé sur le dessus de l'appareil, puis tentez la connexion HDMI de nouveau.

12. Autres problèmes

Essayez d'appliquer les prochaines étapes avant de nous renvoyer le dispositif MID ou la tablette :

Marquage

PLR IP Holdings, LLC, se licenciés et affiliés, supportent complètement l'initiative écologique pour un monde meilleur. En tant que gardiens responsables de l'environnement, et pour éviter de violer les lois établies, vous devriez disposer de ces produits dans le respect des réglementations applicables, directives et autres gouvernances dans votre région. Veuillez contacter les autorités locales et votre revendeur pour obtenir plus d'informations concernant le recyclage dans votre région.

La mise au rebut correcte des déchets électroniques découle de la responsabilité de l'utilisateur final dans l'Union Européenne.

Le symbole de la poubelle barrée présent sur le produit indique que celui-ci ne peut pas être mis au rebut avec les déchets ménagers classiques. L'utilisateur est responsable de l'élimination de ce type de produit dans les points de collecte désignés spécifiquement pour les recevoir. Le tri sélectif des déchets est bénéficiaire à l'environnement et aide à préserver les ressources naturelles et la bonne santé des personnes. Pour obtenir plus d'informations concernant le recyclage des produits électriques et électroniques, veuillez contacter les autorités locales ou votre revendeur.



Afin d'éviter des dommages auditifs éventuels, ne pas écouter à volume élevé pendant une longue durée.

Polaroid et Polaroid & Pixel sont des marques déposées de PLR IP Holdings, LLC, utilisées sous licence. Toutes les autres marques déposées sont propriétés de leur détenteur respectif, qui n'a pas participé à la conception de ce produit, ou approuvé ce produit. PLR IP Holdings, LLC ne fabrique pas ce produit ni ne fourni de garantie constructeur ou support.

Copyright © 2014. Tous droits réservés. Ce produit est fabriqué, distribué et vendu par Market Maker Brand Licensing, 79 route nationale 7, 69570 Dardilly, France.

Marquage

Pour des informations concernant la garantie et l'assistance technique, appelez le 00800-34448378. Vous pouvez également visiter www.polaroid.com ou www.mms-support.net.

Les fonctionnalités, caractéristiques et l'apparence du produit peuvent être modifiées sans préavis.

Batterie au polymère Lithium-ion, 3,7 V / 5000 mAh

Alimentation : CC 5 V, 2 A

Caractéristiques techniques du chargeur :

Entrée : CA 100-240 V~50/60 Hz 0,18A

Sortie : CC 5 V, 2 A

Espace de mémoire flash disponible pour l'utilisateur : environ 6,4 Go

Précautions de sécurité

Lisez ces instructions avec attention avant d'utiliser cet appareil et conservez-les pour référence future. Respectez toujours ces informations de sécurité basiques lorsque vous utilisez votre tablette. Celles-ci vous permettront de réduire les risques d'incendie, de choc électrique et de blessure.

BATTERIE, CHARGEUR ET AUTRES ACCESSOIRES

Si le cordon du chargeur est abimé, faites-le réparer par le fabricant, son service de réparation ou une personne de qualification similaire afin d'éviter tout danger.

Le chargeur doit être remplacé en cas de défaillance, car ce dernier ne peut pas être réparé.

Utilisez une prise murale située aussi proche que possible de l'appareil qu'elle alimente. Le chargeur n'est pas destiné à être utilisé par des personnes (y compris des enfants) dont les capacités physiques, sensorielles ou mentales sont réduites. Les personnes n'ayant pas lu le manuel ne doivent pas utiliser cet appareil, à moins qu'elles n'aient reçu des explications de la part d'une personne responsable de leur sécurité et de leur surveillance.

Marquage

Les enfants doivent être surveillés pour s'assurer qu'ils ne jouent pas avec le chargeur. Le chargeur doit toujours être facilement accessible.

L'appareil ne doit pas être exposé à des gouttes d'eau ou des éclaboussures.

Ne jamais poser de conteneur de liquide, tel qu'un vase sur l'appareil.

Laissez toujours une distance minimum de 10 cm autour de l'appareil pour garantir une aération suffisante.

Les sources de flamme nue telles que les bougies ne doivent pas être placées au-dessus de l'appareil.

L'appareil est conçu uniquement pour un usage en climat tempéré.

ATTENTION : risque d'explosion si la pile est mal remplacée ou n'est pas remplacée par une pile identique ou de type équivalent.

Les piles ne doivent pas être entreposées sous une chaleur excessive comme par exemple directement sous que les rayons du soleil, à proximité d'un feu ou similaire.

Ne pas mélanger différents types de piles, ni des piles neuves avec des piles usagées.

La pile doit être installée dans le respect des polarités.

La pile doit être retirée du produit si elle est

usée.

La pile doit être mise au rebut de manière adéquate.

Utilisez toujours les bacs de collecte fournis (renseignez-vous auprès de votre revendeur) pour protéger l'environnement.

- À volume maximum, l'écoute prolongée d'un lecteur de musique portable peut occasionner des lésions de l'appareil auditif et entraîner des problèmes d'écoute (surdit  temporaire ou permanente, bourdonnements, acouph ne, hyperacousie, etc.)

- Nous vous recommandons donc de ne pas  couter votre lecteur de musique portable   volume  lev  et   volume moyen pendant moins d'une heure par jour.

Instructions de s curit  :

 TEINDRE L'APPAREIL DANS DES ZONES R GLEMENT ES

 teignez la tablette dans les lieux o  il est interdit d'utiliser des appareils mobiles ou l  o  ceux-ci risquent de causer des interf rences ou pourraient repr senter un danger. Par exemple,  teignez votre appareil   bord d'un avion,   proximit  d'un  quipement m dical, de carburant, de produits chimiques ou de sites o  des explosifs sont utilis s.

Marquage

LA SÉCURITÉ SUR LA ROUTE AVANT TOUT

Vérifiez la législation et réglementation en vigueur en ce qui concerne l'usage d'appareils mobiles dans les zones où vous conduisez.

- Ne manipulez pas l'appareil mobile pendant la conduite.
- Concentrez-vous exclusivement sur la route.
- Utilisez un kit mains-libres dans la mesure du possible.
- Quittez la route et garez-vous avant de passer ou de prendre un appel, si les conditions routières le permettent.
- Les signaux radio pourraient affecter certains systèmes électroniques de la voiture tels que le système sonore et le système d'alarme.
- Si la voiture est équipée d'un airbag, n'entrez pas son déploiement avec un équipement fixe ou sans fil. Ceci pourrait causer des blessures graves car les performances de l'airbag peuvent s'en trouver réduites.

INTERFÉRENCES

Tous les appareils sans fil sont sensibles aux interférences, ce qui peut affecter leur performance.

PERSONNEL AUTORISÉ

Seules les personnes qualifiées sont autorisées à installer ou à réparer ce produit.

ACCESSOIRES

Utilisez uniquement des piles, des chargeurs et d'autres accessoires qui sont compatibles avec cet équipement. N'y connectez pas de produits incompatibles.

CONSERVER L'ÉQUIPEMENT AU SEC

Cet équipement n'est pas étanche. conservez-le au sec.

ENFANTS

Conservez votre appareil mobile en lieu sûr, hors de la portée de jeunes enfants. En effet, l'appareil mobile contient de petites pièces pouvant constituer un risque d'étranglement.

APPELS D'URGENCE

Tous les réseaux mobiles ne prennent pas en charge les numéros d'appel d'urgence. Votre appareil mobile ne devrait donc pas constituer votre unique système d'appel d'urgence. Renseignez-vous auprès de votre fournisseur de services local.

Marquage

Précautions d'utilisation

Cet appareil mobile est conforme aux directives sur l'exposition aux ondes radio.

Votre appareil mobile est un émetteur et récepteur radio. Il est conçu de manière à respecter les limites d'exposition aux ondes radio recommandées par les directives internationales. Ces directives ont été développées par l'ICNIRP, une organisation scientifique indépendante, et comportent des marges de sécurité destinées à assurer la protection de toutes les personnes, indépendamment de leur âge et santé.

Ces normes d'exposition recommandées et applicables aux appareils mobiles emploient une unité de mesure connue sous le nom de Débit d'Absorption Spécifique ou DAS (SAR en anglais). Les recommandations de l'ICNIRP fixent la limite de DAS à 2 watts/kilogramme (W/kg) en moyenne par 10 grammes de tissu. Les tests de détermination du DAS ont été effectués en se basant sur les positions normales d'utilisation alors que le téléphone émet à la puissance certifiée maximale dans toutes les bandes de fréquences testées. Il se peut que le niveau

de DAS réel d'un appareil en fonctionnement soit inférieur à la valeur maximale, car l'équipement est conçu de telle sorte qu'il utilise uniquement la puissance requise pour rejoindre le réseau. Cette valeur varie en fonction d'un certain nombre de facteurs comme par exemple la distance par rapport à la station de relai réseau la plus proche.

Interférence des fréquences radio

Les fréquences radio provenant des appareils électroniques peuvent interférer avec un autre matériel électronique et causer des défaillances. Bien que cet appareil mobile ait été conçu conformément aux réglementations UE sur l'émission de fréquence radio, les émetteurs sans fil et les circuits électriques téléphoniques peuvent provoquer des interférences avec d'autres équipements électroniques. Par conséquent, nous vous conseillons de prendre les précautions suivantes :

Avion : un équipement sans fil peut causer des interférences dans l'avion.

- Éteignez votre appareil mobile avant d'embarquer dans l'avion
- Ne l'utilisez pas au sol tant que vous n'y êtes pas autorisé par l'équipage.

Marquage

Véhicules : Les émissions de fréquence radio de l'appareil mobile peuvent affecter les systèmes électroniques des véhicules à moteur. Pour obtenir des détails spécifiques concernant votre véhicule, renseignez-vous auprès de son fabricant ou de votre revendeur.

Implants médicaux :

Les fabricants d'équipements médicaux recommandent de conserver une distance minimale de 15 centimètres entre un appareil sans fil et un dispositif médical implanté tel qu'un stimulateur cardiaque ou défibrillateur pour éviter toute interférence avec l'appareil médical. Aux personnes équipées de tels dispositifs, il est conseillé de :

- Toujours garder l'équipement sans fil éloigné de plus de 15 cm du dispositif médical.
- Ne jamais porter l'équipement sans fil dans une poche de poitrine.
- Placer un équipement de ce type sur l'oreille opposée à l'emplacement de l'appareil médical.
- Éteindre l'équipement sans fil si elles pensent qu'il interfère avec leur appareil.
- Suivre les instructions fournies par le fabricant d'implant médical.

Si vous êtes équipé d'un implant médical et avez des questions concernant l'utilisation de votre équipement mobile/sans fil, vous devriez consulter votre médecin.

Audition :

Avertissement : En utilisant un casque, vous risquez de ne pas pouvoir entendre correctement les sons extérieurs. N'utilisez pas de casque lorsqu'il pourrait compromettre votre sécurité. Certains appareils mobiles peuvent interférer avec le bon fonctionnement des prothèses auditives.

Autres appareils médicaux :

Les équipements de transmission radio, y compris les appareils mobiles, peuvent nuire au fonctionnement d'un matériel médical insuffisamment protégé. Consultez un médecin ou le fabricant d'équipement médical pour savoir si le matériel est suffisamment protégé contre les signaux d'ondes radio externes. Éteignez votre appareil mobile là où la réglementation l'exige, spécialement dans les hôpitaux.

Marquage

Etablissements de la santé : les hôpitaux et établissements de santé peuvent utiliser un matériel particulièrement sensible aux émissions de fréquences radio externes. Éteignez l'appareil mobile lorsque le personnel vous le demande ou si des pancartes l'indiquent.

Sites explosifs et zones indiquées : Éteignez votre appareil mobile dans des zones potentiellement explosives. Suivez toutes les instructions officielles. Dans ces endroits, une étincelle peut causer une explosion ou un incendie, provoquant des blessures graves ou la mort. Éteignez votre équipement dans les stations-service, particulièrement à proximité des pompes à essence. Suivez strictement les restrictions d'usage des dépôts de carburant, des usines chimiques ou des endroits utilisant des explosifs.

Les zones potentiellement explosives sont souvent, mais pas toujours, clairement identifiées. Elles comprennent notamment les endroits où il est généralement recommandé d'arrêter le moteur de véhicule, les cales de navires, les installations d'entreposage ou les usines de produits chimiques et les zones où

l'air contient des produits chimiques ou des particules telles que du grain, de la poussière et de la poudre métallique. Pour vérifier si l'appareil peut être utilisé en toute sécurité à proximité des véhicules à gaz liquide (comme le propane ou butane), contactez le constructeur.

Tous nos appareils mobiles sont conformes aux normes et réglementations internationales, et au besoin, à celles nationales, en vue de limiter l'exposition de l'utilisateur aux champs électromagnétiques. Ces normes et réglementations ont été adoptées après avoir mené une recherche scientifique extensive. Cette recherche n'a établi aucun lien entre l'usage d'appareil mobile et tout effet néfaste sur la santé si l'appareil est utilisé conformément aux pratiques ordinaires.

Toutefois, si vous aimeriez réduire le niveau d'exposition aux rayonnements de radiofréquence, suivez les directives indiquées ci-dessous :

- Effectuez vos appels lorsque les conditions de réseau sont les meilleures pour limiter la quantité de radiations émises. Par exemple, évitez autant que possible de passer des

Marquage

appels lorsque vous vous trouvez dans un sous-sol ou lorsque vous voyagez en train ou en voiture.

- Effectuez vos appels lorsque la connexion au réseau est la meilleure (le nombre de barres indiquant la puissance de réception est au maximum).

- Utilisez un kit mains-libres pour vous permettre de tenir l'appareil aussi éloigné que possible du ventre des femmes enceintes ou de la région basse de l'abdomen des adolescents.

Environnement d'utilisation

Cet équipement respecte les recommandations concernant l'exposition aux ondes radio lorsqu'il est utilisé en position normale près de l'oreille, et à une distance minimum de 1,5 cm. Si vous utilisez un boîtier, un clip de ceinture ou un étui pour porter l'appareil sur vous, veillez à ce que ce dernier ne comporte pas d'éléments métalliques et positionnez ce dernier aussi loin de votre corps que possible.

L'envoi de fichiers de données ou de messages nécessite l'accès à une connexion réseau stable. L'envoi de fichiers et de

messages peut donc être décalé tant qu'une telle connexion n'est pas disponible. Prenez cette information en compte si vous ne vous trouvez pas en situation de connexion réseau correcte.

Déclaration de conformité CE

Par la présente, Market Maker Brand Licensing déclare que cet appareil, en regard de ce mode d'emploi, respecte toutes les obligations essentielles et autres provisions relatives de la Directive 1999/5/CE. La déclaration de conformité peut être consultée à l'adresse suivante :

Market Maker Brand Licensing
81 ROUTE NATIONALE 7
69570 DARDILLY

Android est une marque déposée de Google Inc.



Les termes HDMI et HDMI High-Definition Multimedia Interface, ainsi que le logo HDMI sont des marques ou des marques déposées de HDMI Licensing LLC aux États-Unis et autres pays.



Des questions?
Besoin d'aide?
Ce manuel vous aidera à profiter de
votre nouveau produit



Si vous avez encore des questions,
appelez notre assistance téléphonique:
00800-34448378



ou visitez le site
www.polaroid.com



**10,1-ZOLL-Tablet-PC
MID1028PNE02.133
Bedienungsanleitung**



Fragen?
Brauchen Sie Hilfe?
Dieses Handbuch wird Ihnen helfen,
den besten Nutzen aus Ihrem neuen
Player zu ziehen.



Falls Sie weitere Fragen haben,
rufen Sie unsere Hotline an:
00800-34448378



oder besuchen Sie
www.polaroid.com

Inhaltsverzeichnis

Inhaltsverzeichnis.....	S. 1
Merkmale.....	S. 2
Geräteübersicht.....	S. 3
Erste Schritte	S. 4 – S. 5
Über Apps	S. 5 - S. 6
Vorinstallierte Apps	S. 6
Mit einem WLAN-Netz verbinden	S. 7 – S. 8
Optionale Anschlüsse.....	S. 9
Technische Daten.....	S. 10
Fehlerbehebung.....	S. 10 – S. 12
Kennzeichnung.....	S. 12 – S. 20

Merkmale

Im Web surfen
Ihre Lieblings-Websites besuchen

Ihre E-Mails abrufen
Mit Freunden und Familie in Kontakt bleiben

YouTube™-Videos anschauen
Unterwegs in der weltweit beliebtesten Video-Sharing-Community

Ihre Lieblingsbücher lesen
Mit dem integrierten E-Book-Reader
Tausende Bücher herunterladen

Tausende Apps für Android™-Spiele,
Anwenderprogramme und Vieles mehr auf
dem Marketplace entdecken (vom Benutzer
zu installieren)

Die Verbindung mit dem Internet kabellos
über das Hochleistungs-WLAN 802.11 b/g/n-
Netzwerk herstellen

Überall auf Ihre Medienbibliothek zugreifen

Das mobile Powerhouse spielt bekannte
Musik-, Video- und Fotoformate auf MicroSD-
Karten ab.

Erweitern Sie Ihren Speicherplatz (bis zu 32
GB werden unterstützt)

Eingebaute Kamera
Komfortable Front-Kamera (0,3 MP)

Automatische Lageerkennung
In beliebiger Lage lesen; das Display passt
sich automatisch an!

Für E-Books im ePub-Format ist die
integrierte E-Book-Reader-Anwendung
erforderlich.

Das optionale HDMI-Kabel (Typ A-nach-Typ
C) ist erforderlich. Die Videowiedergabe mit
1080p HD erfordert, dass Videodateien mit
1080p codiert sind.

Die Streaming-Qualität bei Videos wird durch
die Quelle sowie die Qualität und den Zustand
Ihrer Netzwerkverbindung beeinflusst.

Geräteübersicht

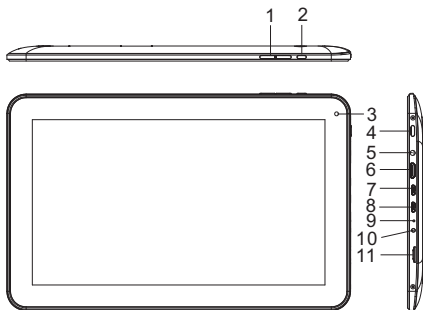

1. VOL+/VOL-

Zum Reduzieren der Lautstärke auf VOL- tippen.
Zum Erhöhen der Lautstärke auf VOL+ tippen.

2. Zurück

Drücken, um zum vorherigen Bildschirm zurückzukehren.
Ist die Tastatur auf dem Bildschirm aktiviert, antippen, um die Tastatur zu schließen.

3. Kamera

Zum Aufnehmen von Fotos und Videos.

4. Netztaste

Drücken, um das Gerät einzuschalten bzw. den Bildschirm an- und auszuschalten.
Gedrückt halten, um das Ausschaltmenü aufzurufen.

5. Kopfhörer

Audio-Ausgabe-Anschluss für Kopfhörer.

6. HDMI

Für den Anschluss an einen Fernseher oder andere Bildschirme.

7. USB-HOST

Für den Anschluss eines USB-Geräts.

8. Über USB OTG können Sie ein USB-Gerät oder einen Computer für eine Datenübertragung (z. B. Musik, Videos, Fotos, Dateien) verwenden.

9. Rücksetzen

Das Tablet wird rückgesetzt.

10. Netzteilzugang

Zum Laden und Betreiben des Tablets mit Netzteil.

11. MicroSD

Hier wird eine externe MicroSD-Speicherkarte eingesetzt.

Zuberhör:

CASS902PR001_Kopfhörer

SUPMIDPR001_Scheibhalterung

Erste Schritte

Das Tablet an- und ausschalten

Das Tablet anschalten:
Halten Sie zum Anschalten des LCD-Bildschirms die Netztaaste gedrückt. Warten Sie, bis der Startbildschirm erscheint; jetzt können Sie das Tablet verwenden.

Das Tablet ausschalten:

1. Halten Sie die Netztaaste gedrückt, bis das Optionsmenü erscheint.

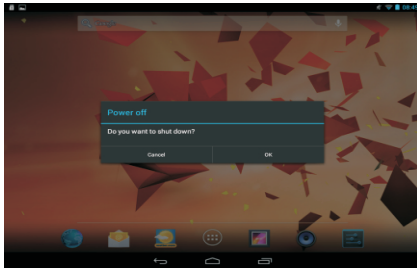

2. Tippen Sie auf OK und der Tablet-Bildschirm wird ausgeschaltet.

Den Bildschirm an- und ausschalten (Bereitschaft)

Wenn das Tablet eingeschaltet ist, können Sie den Bildschirm ausschalten, um Akkuenergie zu sparen. Tippen Sie einfach einmal auf die Netztaaste, um den Bildschirm auszuschalten. Drücken Sie erneut auf die Netztaaste, um den Bildschirm wieder anzuschalten.

i Zum Sparen von Akkuenergie kann der Bildschirm so eingestellt werden, dass er automatisch abschaltet, wenn das Tablet nicht verwendet wird (nach 15 Sekunden bis 30 Minuten). Die Option Bildschirmabschaltung finden Sie im Displaymenü.

Erste Schritte

Den Bildschirm entsperren

Wird der Bildschirm ausgeschaltet, müssen Sie ihn entsperren, um ihn wieder einschalten zu können.

Zum Entsperren des Bildschirms ziehen Sie das Schlosssymbol über den Bildschirm zum Schlosssymbol..



Über Apps

Um eine App zu öffnen, tippen Sie auf das App-Symbol auf dem Startbildschirm oder im Launcher, wo Sie das Symbol direkt auf dem Startbildschirm antippen können, um darauf zuzugreifen.

Startbildschirm:

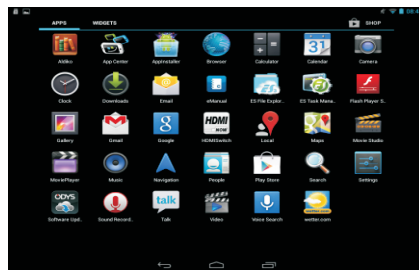

Der Bildschirm oben dient lediglich der Illustration. Das Recht zur Modifizierung und Verbesserung der letztendlichen Liste verfügbarer Apps auf dem Tablet bleibt vorbehalten.

Über Apps

Vorinstallierte Apps

Einige Apps sind für Ihren Komfort bereits auf dem Tablet installiert worden.

Diese Apps umfassen:



Im Web surfen.



Einfache Rechenaufgaben ausführen.



Mit der Front-Kamera Fotos und Videos aufnehmen.



E-Mails abrufen.



Musikwiedergabe.



Das Einstellungsmenü öffnen, um Tablet-Optionen zu ändern.

Vorinstallierte Apps

Apps installieren

Vom App-Marketplace, dem Webbrowser oder von anderen Quellen können weitere Apps heruntergeladen und installiert werden.

Das Tablet muss so eingestellt sein, dass es die Installation von Nicht-Market-Apps erlaubt. Die Option Unbekannte Quelle kann im App-Einstellungsmenü eingestellt werden.

Mit einem WLAN-Netzwerk verbinden

Symbole in der Benachrichtigungsleiste zeigen den WLAN-Status Ihres Tablets an.



Ein offenes WLAN-Netzwerk ist in Reichweite.



Mit einem WLAN-Netzwerk verbunden (die Wellen zeigen die Signalstärke an).

[Kein Symbol]. Es sind keine WLAN-Netzwerke in Reichweite oder die WLAN-Übertragung ist ausgeschaltet.

1. Ein ausgeschaltetes WLAN nun einschalten. WLAN einschalten:

- A. Auf die Startseite gehen: Die Starttaste drücken.
- B. Das Einstellungsmenü öffnen: Auf das Symbol rechts oben im Startbildschirm tippen, um den Launcher aufzurufen, dort auf das Einstellungssymbol tippen.
- C. Das Menü Drahtlos & Netzwerke öffnen: Schieben Sie das Symbol auf AN.



Ist WLAN eingeschaltet, sucht das Tablet nun nach verfügbaren WLAN-Netzwerken und listet diese auf.



Wird ein Netzwerk gefunden, mit dem Sie zuvor die Verbindung hergestellt haben, stellt das Tablet diese Verbindung erneut her. Wird Ihr Netzwerk nicht aufgelistet, können Sie das Tablet erneut scannen lassen. Tippen Sie für einen Netzwerkscan auf die Menütaste und anschließend auf Scannen.

Mit einem WLAN-Netzwerk verbinden

2. Wählen Sie ein verfügbares WLAN-Netzwerk zum Verbinden aus:

Tippen Sie im selben, oben genannten WLAN-Einstellungsmenü auf ein Netzwerk in der Liste.

Ist das Netzwerk offen, fordert das Tablet die Bestätigung für die Verbindungsherstellung. Tippen Sie zum Bestätigen auf Verbinden.

Ist das Netzwerk gesichert (was durch ein Schlosssymbol angezeigt wird), fordert das Tablet die Eingabe eines Kennworts oder anderer Anmeldeinformationen. Tippen Sie auf das WLAN-Kennwortfenster, um die Bildschirm-Tastatur zu öffnen und geben Sie anschließend das Kennwort ein. Tippen Sie zum Bestätigen auf Verbinden.



Wenn die Verbindung zum WLAN-Netzwerk erfolgreich hergestellt wurde, wird in der Benachrichtigungsleiste unten im Bildschirm ein WLAN-Signal angezeigt.



Bitte schlagen Sie in der Bedienungsanleitung nach, wie ein WLAN-Netzwerk hinzugefügt wird, das außer Reichweite ist, bei dem der Router den Netzwerknamen (SSID) verbirgt oder für das erweiterte WLAN-Optionen konfiguriert werden sollen.

Optionale Anschlüsse

Anschluss an einen Computer

Das Tablet zum Übertragen von Dateien an einen Computer anschließen.

1. Bitte schließen Sie Ihr Tablet an den Computer an.

Verwenden Sie dazu das enthaltene USB-Kabel: Das schmale Kabelende wird in die USB 2.0-Schnittstelle des Tablets eingesteckt. Das größere Kabelende wird an einen verfügbaren Hochleistungs-USB 2.0-Port des Computers angeschlossen.

2. Sobald Ihr Tablet angeschlossen ist, schieben Sie das USB-Symbol im Bildschirm nach unten und tippen auf das Symbol USB verbunden.

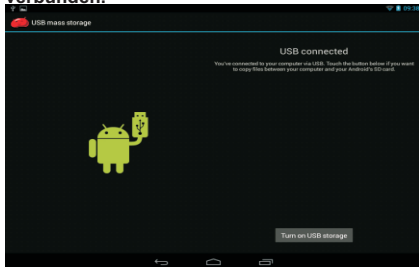

3. Den Speicher mounten.

Tippen Sie auf die Schaltfläche USB-Speicher einschalten, um den integrierten Tabletspeicher zu mounten. Nach dem Mounten können Sie Dateien auf oder von Ihrem Tablet kopieren.

Anschluss an einen Computer

Das Tablet an einen Fernseher anschließen:

1. Stecken Sie das schmale Ende des HDMI-Kabels in den Mini-HDMI-Anschluss des Tablets.
2. Das größere Ende des HDMI-Kabels wird an den HDMI-Port des Fernsehers angeschlossen.
3. Schalten Sie den Fernseher ein, stellen Sie den Anzeigemodus auf den HDMI-Port, an den das Tablet angeschlossen ist, ein.

i Wenn Sie beim Einstellen des Anzeigemodus des Fernsehers Hilfestellung benötigen, können Sie in den Unterlagen des Fernseherherstellers nachschlagen. Wenn der Fernseher den Ton des Tablets nicht ausgibt, müssen Sie eventuell die HDMI-Schaltereinstellungen des Fernsehers anpassen.

Technische Daten

Prozessor	Amlogic 8726-MXS Dual-Core 1,5 GHz (Kortex A9)
RAM	1GB DDR3
Speicher	8 GB (optional) Flash integriert; MicroSD-Karteneinschub (max. 32 GB werden unterstützt) mit für den Nutzer verfügbarem Flash-Speicher von: circa 6,4 GB
Display	10,1-Zoll-TFT LCD (1024 x 600), kapazitiver Touchscreen
WLAN-Netzwerk	IEEE 802.11 b/g/n
Audio-Ausgang	3,5-mm-Kopfhörer
PC-Schnittstelle	MICRO USB
Zusatzfunktionen	Integriertes Mikrofon Front-Kamera (0,3 MP) 1 x 1 W Lautsprecher
Betriebssystem	Android™ 4.2
Energieversorgung	Wiederaufladbare Lithium-Polymer-Batterie und Netzteil (DC 5V, 2A)
Wiedergabezeit (Stunden)	Bis zu 8 Stunden Musik, 3,5 Stunden Video und 4,5 Stunden Surfen im Internet

Die Musik wurde mit einer 128 kbps MP3-Datei getestet; Videos wurden mit einer 1920x1080 MPEG-4/AV C-Datei getestet; Das Surfen im Internet wurde mit auf Standard eingestellter Bildschirmhelligkeit getestet. Die tatsächlichen Wiedergabeergebnisse können variieren.

Fehlerbehebung

1. Das Gerät kann die WLAN-Verbindung nicht herstellen

- Vergewissern Sie sich, dass das WLAN-Netzwerk funktioniert, indem Sie es mithilfe eines anderen Drahtlosgeräts testen.
- Vergewissern Sie sich, dass Gerät und WLAN-Router innerhalb der Reichweite des Drahtlos-Netzwerkes und verbunden sind. Wände und andere Hindernisse verringern die funktionale Distanz zwischen Drahtlos-Geräten.
- Vergewissern Sie sich, dass das Sicherheitskennwort korrekt ist.

2. Das Gerät kann nicht eingeschaltet werden

- Das Gerät kann nicht eingeschaltet werden, wenn der Akkustand zu niedrig ist; bitte laden Sie den Akku auf.
- Drücken Sie zum Neustart auf die RESET-Taste (Rücksetzen) oben am Gerät.
- Überprüfen Sie, ob das Netzteil korrekt angeschlossen wurde.

3. Das Gerät wird heiß

- Werden viele Apps ausgeführt, ist die Bildschirmhelligkeit auf Maximum eingestellt oder wird das Gerät aufgeladen, kann es relativ heiß werden. Das ist normal und sollte während der Verwendung keine Unannehmlichkeiten bereiten.

Fehlerbehebung

4. Das System weist Anomalien auf und funktioniert nicht ordnungsgemäß

- Durch die Installation von Drittanbieter-Apps könnte das System fehlerhaft funktionieren. Drücken Sie zum Beheben dieses Problems auf die RESET-Taste (Rücksetzen) oder tippen Sie auf System-Rücksetzung.

5. E-Mail oder

Registrierungsanwendungsprogramme können nicht eingestellt werden

- Stellen Sie sicher, dass das Tablet mit einem WLAN-Netzwerk verbunden und die Verbindung zum Internet hergestellt wurde.

- Vergewissern Sie sich, dass Ihre E-Mail-Einstellungen korrekt eingegeben wurden, damit ein Kontozugriff möglich ist.

- Stellen Sie sicher, dass System- und Ortszeit korrekt eingestellt sind.

6. Keine Aufzeichnung möglich

- Drücken Sie oben am Gerät auf die RESET-Taste (Rücksetzen) und überprüfen Sie anschließend, ob eine ordnungsgemäße Aufzeichnung möglich ist.

7. Die Bereitschaftszeit des Geräts ist zu kurz

- Die Leistungsdauer des Lithium-Akkus variiert je nach Änderungen der Umgebungstemperatur und der

Betriebsbedingungen. Eine zu niedrige oder zu hohe Umgebungstemperatur beeinträchtigt die Leistungsdauer des Akkus.

Es wird empfohlen, dieses Gerät bei normalen Temperaturen zu verwenden.

- Die Leistungsdauer des Lithium-Akkus hängt vom Nutzungsstatus ab. Eine hohe Lautstärke, WLAN und die häufige Benutzung verursachen ein schnelleres Entladen des Akkus.

8. Kein Ton aus dem Ohrörer

- Bitte überprüfen Sie, ob die Lautstärke auf 0 eingestellt ist.

- Überprüfen Sie bitte, ob die Audiodatei beschädigt ist, und versuchen Sie es zur Bestätigung mit einer anderen Audiodatei. Ist die Audiodatei beschädigt, verursacht dies Störgeräusche oder Rauschen.

9. Die Farbe von Videos und Fotos ist entstellt

- Drücken Sie zur Lösung dieses Problems auf die RESET-Taste (Rücksetzen) oben am Gerät.

10. Dateien können nicht kopiert werden

- Überprüfen Sie bitte, ob das Gerät korrekt an den Computer angeschlossen ist.

- Bitte überprüfen Sie, ob der Speicherplatz belegt ist.

- Bitte überprüfen Sie, ob das USB-Kabel beschädigt ist.

11. Über den HDMI-Ausgang wird kein Ton und kein Bild ausgegeben

- Überprüfen Sie bitte, ob das Gerät korrekt über das HDMI-Kabel angeschlossen ist und die Einstellungen des HDMI-Ports des Fernsehers ebenfalls korrekt sind.

Fehlerbehebung

- Bitte überprüfen Sie, ob das HDMI-Kabel beschädigt ist.
- Drücken Sie oben am Gerät auf die RESET-Taste (Rücksetzen) und überprüfen Sie anschließend, ob der HDMI-Ausgang ordnungsgemäß funktioniert.

12. Andere Probleme

Bitte befolgen Sie die nächsten Schritte, um weitere Probleme zu beheben, bevor Sie das MID/Tablet an uns senden:

Kennzeichnung

PLR IP Holdings, LLC, ihre Lizenznehmer und Partner unterstützen in vollem Umfang alle Initiativen zur Entsorgung von Elektronik-Altgeräten. Als verantwortungsbewusster Umweltschützer und um bestehende Gesetze nicht zu verletzen, sollten Sie dieses Produkt in Übereinstimmung mit allen geltenden Vorschriften, Richtlinien oder anderen Gesetzen in dem Land, in dem Sie wohnen, richtig entsorgen. Erkundigen Sie sich bei Ihrer kommunalen Behörde oder bei dem Händler, bei dem Sie das Produkt gekauft haben, wo Sie das Produkt entsprechend entsorgen können.

RICHTLINIEN FÜR DEN BENUTZER ZUR ENTSORGUNG VON ELEKTRISCHEN UND ELEKTRONISCHEN GERÄTEN IN DER EUROPÄISCHEN UNION.

Dieses Symbol auf dem Gerät oder Behälter zeigt an, dass dieses Gerät nicht mit dem üblichen Hausmüll zu entsorgen ist. Der Benutzer trägt die Verantwortung für eine umweltgerechte Entsorgung dieser Art von Produkten, indem er sie an eine „Sammelstelle“ für die Wiederverwertung von insbesondere elektrischen und elektronischen Geräten bringt. Das Sammeln und Wiederverwerten von elektrischen Geräten trägt zur Bewahrung der natürlichen Ressourcen und zum Schutz der Umwelt und der Gesundheit bei. Für weitere Auskünfte über das Sammeln und Wiederverwerten von elektrischen und elektronischen Geräten wenden Sie sich an den Gemeinderat in Ihrer Region, die Auskunftsstelle für Haushaltsabfälle oder an die Kaufstelle, wo Sie dieses Gerät erworben haben.



Kennzeichnung



Um mögliche Hörschäden zu vermeiden, nicht bei hoher Lautstärke über längere Zeit anhören.

Polaroid und Polaroid & Pixel sind eingetragene Warenzeichen der PLR IP Holdings, LLC, die unter Lizenz verwendet werden. Alle anderen Marken sind Eigentum der jeweiligen Besitzer, die dieses Produkt nicht gesponsert, gebilligt oder genehmigt haben. PLR IP Holdings, LLC stellt dieses Produkt nicht her und bietet weder Herstellergarantie noch Kundendienst.

Copyright © 2014. Alle Rechte vorbehalten. Dieses Produkt wird hergestellt, vertrieben und verkauft von Market Maker Brand Licensing, 79 route nationale 7, 69570 Dardilly, Frankreich.

Für Informationen zur Garantie und dem technischen Support rufen Sie bitte 00800-34448378 an oder besuchen Sie www.polaroid.com oder www.mms-support.net.

Funktionen, Spezifikationen und Erscheinungsbild des Produkts können ohne Ankündigung geändert werden.

Lithium-Ionen-Polymerbatterie mit 3,7 V/5000 mAh

Leistung: DC 5V – 2 A
Technische Daten des Netzteils:
Eingabeleistung: AC 100 – 240 V 50/60 Hz
0,18 A
Leistungsabgabe: DC 5V – 2 A

Für Nutzer verfügbarer Flash-Speicher: circa 6,4 GB

Sicherheitshinweise

Lesen Sie diese Sicherheitsanweisungen vor dem Gebrauch Ihres Geräts durch und bewahren Sie sie für ein eventuelles Nachschlagen in der Zukunft auf. Befolgen Sie diese grundlegenden Sicherheitsmaßnahmen immer, wenn Sie Ihr Tablet verwenden. Dadurch wird die Brand-, Stromschlag- und Verletzungsgefahr reduziert.

Kennzeichnung

AKKU, LADEGERÄT UND WEITERES ZUBEHÖR

Falls das Stromkabel des Ladegeräts Schäden aufweist, lassen Sie es vom Hersteller, dessen Kundendienst oder einer ähnlich qualifizierten Fachperson auswechseln, um Gefahren zu vermeiden.

Im Falle einer Fehlfunktion muss die Stromversorgung gegen eine neue ausgetauscht werden, da diese Stromversorgung nicht repariert werden kann. Die Steckdose sollte sich in der Nähe des Geräts befinden und leicht zugänglich sein. Dieses Ladegerät ist nicht dafür bestimmt, von Personen (einschließlich Kinder) mit eingeschränkten physischen, sensorischen oder geistigen Fähigkeiten oder Mangel an Erfahrung und/oder Wissen benutzt zu werden, es sei denn, eine für ihre Sicherheit verantwortliche Person hat für Aufsicht und Erläuterung bezüglich der Gerätebenutzung gesorgt. Kinder sollten beaufsichtigt werden, um sicherzustellen, dass sie nicht mit dem Gerät spielen.

Das Ladegerät muss jederzeit leicht zugänglich sein.

Das Gerät darf keinen Wassertropfen oder

–spritzern ausgesetzt werden.

Stellen Sie niemals mit Wasser gefüllte Gegenstände, z. B. Blumenvasen, auf das Gerät. Lassen Sie stets einen Abstand von mindestens 10 cm rund um das Gerät, um eine ausreichende Belüftung sicherzustellen.

Offene Flammen, z. B. brennende Kerzen, dürfen keinesfalls auf das Gerät gestellt werden.

Nehmen Sie das Gerät nur bei einer gemäßigten Temperatur in Betrieb.

ACHTUNG: Es besteht Explosionsgefahr, falls die Batterie nicht richtig bzw. nicht durch den gleichen oder einen gleichwertigen Batterietyp ersetzt wurde.

Die Batterie darf keinen extrem hohen Temperaturen ausgesetzt werden, z. B. direkter Sonneneinstrahlung, Feuer oder ähnlichen Hitzequellen.

Unterschiedliche Batterietypen bzw. neue und gebrauchte dürfen nicht miteinander verwendet werden.

Setzen Sie die Batterie unter Beachtung der Polaritäten ein.

Eine verbrauchte Batterie muss aus dem Gerät herausgenommen werden.

Die Batterie muss sicher entsorgt werden. Bringen Sie sie aus Umweltschutzgründen an dafür vorgesehene Sammelstellen (erkundigen Sie sich

Kennzeichnung

bitte beim Verkäufer).

- Das Anhören mit dem tragbaren Autogerät über einen längeren Zeitraum und bei voller Lautstärke könnte das Gehör des Benutzers schädigen und Hörschäden verursachen (vorübergehende oder permanente Taubheit, Ohrgeräusche (Dröhnen), Tinnitus, Hyperakusis).

- Daher empfehlen wir, das tragbare Audiogerät nicht bei hoher Lautstärke und bei mittlerer Lautstärke nicht länger als eine Stunde am Tag zu verwenden.

Sicherheitshinweise

AUSSCHALTEN IN GEFÄHRBEREICHEN

Schalten Sie das Tablet in Bereichen aus, in denen der Einsatz von Mobilgeräten nicht gestattet ist oder wo es zu Störungen oder Gefährdungen kommen kann, wie zum Beispiel an Bord eines Flugzeugs, in der Nähe von medizinischen Geräten, Kraftstoffen, Chemikalien oder an Orten, an denen Sprengungen erfolgen.

VERKEHRSSICHERHEIT GEHT VOR

Überprüfen Sie die geltenden Gesetze und Vorschriften bezüglich der Nutzung von

Mobilgeräten in den Bereichen, in denen Sie fahren.

- Hantieren Sie mit dem Mobilgerät nicht während der Fahrt.
- Konzentrieren Sie sich voll auf das Fahren.
- Verwenden Sie möglichst eine Freisprechanlage.
- Verlassen Sie die Straße und halten Sie zum Entgegennehmen oder Tätigen eines Anrufs an, wenn es die Fahrbedingungen zulassen.
- Funksignale können einige der elektronischen Systeme im Auto beeinträchtigen, wie das Autoradio und Diebstahlsicherung.
- Wenn das Fahrzeug mit einem Airbag ausgestattet ist, behindern Sie nicht seine Entfaltung durch fest installierte oder drahtlose Geräte. Dies könnte zu schweren Verletzungen aufgrund unzureichender Entfaltung des Airbags führen.

STÖRUNGEN

Alle drahtlosen Geräte sind für Störungen anfällig, die ihre Leistung beeinträchtigen können.

Kennzeichnung

BEFUGTES PERSONAL

Dieses Produkt darf nur von qualifizierten Personen installiert und repariert werden.

ZUBEHÖR

Verwenden Sie nur Batterien, Ladegeräte und weiteres Zubehör, das mit diesem Gerät kompatibel ist. Schließen Sie keine inkompatiblen Geräte an.

GERÄT TROCKEN HALTEN

Dieses Gerät ist nicht wasserdicht. Halten Sie es trocken.

KINDER

Bewahren Sie Ihr Mobilgerät an einem sicheren Ort, außerhalb der Reichweite von kleinen Kindern auf. Das Mobilgerät enthält Kleinteile, die zum Ersticken führen können.

NOTRUF

Notrufnummern stehen nicht in allen Mobilnetzen zur Verfügung. Daher sollten Sie sich keinesfalls ausschließlich auf das Mobilgerät verlassen, um einen Notruf zu tätigen.

Erkundigen Sie sich bei Ihrem Dienstleister.

Vorsichtsmaßnahmen für die Benutzung

Dieses Mobilgerät entspricht den Richtlinien bzgl. der Belastung durch Funkwellen. Ihr Mobilgerät enthält einen Funksender und -empfänger. Es wurde so entwickelt, dass es die Grenzwerte von international empfohlenen Richtlinien einhält, welche die Belastung durch Funkwellen einschränken. Diese Richtlinien wurden von der unabhängigen Wissenschaftsorganisation ICNIRP entwickelt und beinhalten auch Sicherheitsfaktoren, um den Schutz aller Personen, unabhängig von Alter und Gesundheitszustand, zu gewährleisten.

Die Empfehlungen für die Belastungsrichtlinien für Mobilgeräte verwenden eine Maßeinheit, die Spezifische Absorptionsrate oder SAR genannt wird. Der SAR-Grenzwert in den ICNIRP-Empfehlungen beträgt 2,0 Watt/Kilogramm (W/kg) gemittelt über 10g Gewebe. Um die SAR zu bestimmen, wird das Gerät in Tests auf allen getesteten Frequenzbändern in Standard-Benutzungspositionen bei der höchsten zulässigen Sendeleistung betrieben. Der tatsächliche SAR-Wert eines

Kennzeichnung

Geräts im Betrieb kann niedriger als der maximale Wert sein, weil das Gerät nur die für das Erreichen des Netzwerks benötigte Leistung verwendet. Der Wert hängt von einer Reihe von Faktoren ab, wie beispielsweise der Entfernung zu einer Basisstation des Funknetzes.

Funkfrequenzstörungen

Die Funkfrequenzaussendung von elektronischen Geräten kann andere elektronische Geräte stören und Fehlfunktionen verursachen. Obwohl dieses Mobilgerät in Übereinstimmung mit den EU-Vorschriften zur Funkfrequenzaussendung entwickelt wurde, können die Sender von drahtlosen Mobilgeräten und elektrischen Schaltungen Störungen bei anderen elektronischen Geräten verursachen. Wir empfehlen deshalb die folgenden Vorsichtsmaßnahmen:

Flugzeug: Drahtlose Geräte können in Flugzeugen Störungen verursachen.

- Schalten Sie das Mobilgerät vor dem Einsteigen in das Flugzeug aus.

- Nicht am Boden verwenden, bis die Besatzung dies erlaubt.

Fahrzeuge: Die Funkfrequenzemissionen des Mobilgeräts können die elektronischen Systeme von Kraftfahrzeugen beeinflussen. Erkundigen Sie sich bezüglich Ihres Fahrzeugs beim Hersteller oder Händler.

Medizinische Implantate:

Die Hersteller medizinischer Geräte empfehlen einen Mindestabstand von 15 Zentimetern zwischen einem Mobilgerät und einem implantierten medizinischen Gerät, wie z. B. einem Herzschrittmacher oder Defibrillator, um Störungen des medizinischen Geräts zu vermeiden. Es wird empfohlen, dass Personen mit solchen Geräten:

- stets einen Abstand von mehr als 15 cm zwischen drahtlosen Geräten und dem medizinischen Gerät einhalten.
- niemals drahtlose Geräte in einer Brusttasche tragen.
- diese Geräte an dem medizinischen Gerät gegenüberliegenden Ohr halten.
- drahtlose Geräte ausschalten, wenn sie glauben, dass sie ihr Gerät stören.
- die Anweisungen des Herstellers des medizinischen Implantats befolgen.

Kennzeichnung

Wenn Sie ein medizinisches Implantat tragen und Fragen im Zusammenhang mit der Benutzung Ihrer mobilen/drahtlosen Geräte haben, wenden Sie sich bitte an Ihren Arzt.

Gehör:

Warnung: Die Verwendung eines Headsets kann dazu führen, dass Sie Umgebungsgeräusche nicht hören. Tragen Sie kein Headset, wenn dies Ihre Sicherheit gefährden könnte. Einige Mobilgeräte können den ordnungsgemäßen Betrieb von Hörgeräten stören.

Weitere medizinische Geräte: Funkgeräte, einschließlich Mobilgeräte, können den ordnungsgemäßen Betrieb von nicht ausreichend abgeschirmten medizinischen Geräten stören. Wenden Sie sich an einen Arzt oder den Hersteller der medizinischen Geräte, um in Erfahrung zu bringen, ob das Gerät ausreichend vor externen Funkwellensignalen geschützt ist. Schalten Sie das Gerät an Orten aus, an denen dies vorgeschrieben ist, insbesondere in Krankenhäusern.

Gesundheitseinrichtungen: Krankenhäuser und Gesundheitseinrichtungen verwenden möglicherweise Geräte, die besonders empfindlich auf externe Funkfrequenzemissionen reagieren. Schalten Sie das Mobilgerät aus, wenn Mitarbeiter oder Hinweise Sie dazu auffordern.

Orte, an den Sprengungen erfolgen und gekennzeichnete Bereiche:
Schalten Sie das Gerät in explosionsgefährdeten Bereichen aus. Befolgen Sie alle Anweisungen. In solchen Bereichen können Funken eine Explosion oder einen Brand verursachen, was zu schweren Verletzungen oder zum Tod führen kann. Schalten Sie Ihr Gerät an Benzin-/Gas-Tankstellen aus, vor allem in der Nähe der Zapfsäulen. Halten Sie sich strikt an die Nutzungsbeschränkungen in Kraftstoffdepots, chemischen Anlagen oder an Orten mit Sprengstoff. Explosionsgefährdete Bereiche sind oft, jedoch nicht immer, klar gekennzeichnet. Dazu zählen Bereiche, in denen es normalerweise ratsam ist, die Motoren von Fahrzeugen auszuschalten, wie auf Schiffen unter Deck, in Chemikalienlagern oder

Kennzeichnung

Versandeinrichtungen und Gebieten, in denen die Luft Chemikalien oder Partikel, wie Mehl, Staub und Metallpulver, enthält. Erkundigen Sie sich bei den Produzenten von LPG-Fahrzeugen (wie Propan oder Butan), ob das Gerät in deren Umgebung sicher verwendet werden kann.

Alle unsere Mobilgeräte entsprechen den internationalen und ggf. nationalen Normen und Vorschriften in Hinblick auf eine Begrenzung elektromagnetischer Felder, denen der Anwender ausgesetzt ist. Diese Normen und Vorschriften wurden nach Abschluss umfangreicher, wissenschaftlicher Forschung übernommen. Diese Forschungsergebnisse stellten keinen Zusammenhang zwischen der Verwendung des Mobilgeräts und negativen Auswirkungen auf die Gesundheit fest, wenn das Gerät in Übereinstimmung mit Standardverfahren verwendet wurde.

Wenn Sie allerdings die Belastung durch hochfrequente Strahlung reduzieren möchten, können Sie die folgenden Regeln beachten:

- Tätigen Sie Anrufe bei guten Empfangsbedingungen, um die

- Strahlungsgelastung zu verringern. Vermeiden Sie es dazu, Anrufe in Tiefgaragen oder bei Zug- bzw. Autoreisen zu tätigen.

- Tätigen Sie Anrufe nur bei optimaler Signalstärke (was durch eine maximale Balkenstärke des Netzeempfangs dargestellt wird)
- Verwenden Sie eine Freisprechanlage, um sicherzustellen, dass das Gerät vom Bauch schwangerer Frauen sowie vom Unterbauch Heranwachsender ferngehalten wird.

Betriebsumgebung

Dieses Gerät entspricht den Empfehlungen für die Funkwellenbelastung, wenn es in seiner normaler Position neben dem Ohr oder mit einem Mindestabstand von 1,5 cm verwendet wird. Wenn Sie ein Gehäuse, einen Gürtel-Clip oder eine Halterung verwenden, um das Mobilgerät am Körper zu tragen, sollten diese kein Metall enthalten sowie das Gerät leicht vom Körper entfernt positionieren. Das Senden von Dateien oder Nachrichten erfordert eine gute Qualität der Netzwerkverbindung. Befolgen Sie die Anweisungen bezüglich Verzögerungen, wenn die Übermittlung fehlgeschlagen ist.

Kennzeichnung

EU-Konformitätserklärung

Market Maker Brand Licensing erklärt hiermit, dass das Gerät den wesentlichen Anforderungen und anderen wichtigen Bestimmungen der Richtlinie 1995/5/CE entspricht. Die Konformitätserklärung kann unter folgender Adresse eingesehen werden:

Market Maker Brand Licensing
81 ROUTE NATIONALE 7
69570 DARDILLY

Android ist ein Markenname von Google Inc.



Die Begriffe HDMI und HDMI-High-Definition-Multimedia-Interface sowie das HDMI-Logo sind Markennamen oder in den Vereinigten Staaten und anderen Ländern eingetragene Warenzeichen von HDMI Licensing LLC.



Fragen?
Brauchen Sie Hilfe?
Dieses Handbuch wird Ihnen helfen,
den besten Nutzen aus Ihrem neuen
Player zu ziehen.



Falls Sie weitere Fragen haben,
rufen Sie unsere Hotline an:
00800-34448378



oder besuchen Sie
www.polaroid.com